

**81T2-MMO Series** - Electronic Exposed Flush Valves  
(with Manual Mechanical Override (MMO)  
and H<sub>2</sub>Optics® Technology)

**Série 81T2-MMO** - Soupapes de chasse d'eau électroniques exposées  
(avec contournement mécanique manuel (MMO) et la Technologie H<sub>2</sub>Optics<sup>MD</sup>)

**Serie 81T2-MMO** - Válvulas de descarga electrónicas  
(con anulación manual mecánica (MMO) y tecnología H<sub>2</sub>Optics<sup>®</sup>)

**Model Configurations**

**Configurations du modèle**

**Configuraciones del modelo**

**81T2 0 1 B T A - 20 - 48 - MMO - BL**

**Valve Type**

- 0 - Water Closet  
11.5" (292 mm) outlet tube
- 2 - Water Closet  
24" (610 mm) outlet tube
- 3 - Urinal  
13" (330 mm) outlet tube

**Type de Soupape**

- 0 - Toilette - tube de sortie de  
11,5 po (292 mm)
- 2 - Toilette - tube de sortie de  
24 po (610 mm)
- 3 - Urinoir - tube de sortie de  
13 po (330 mm)

**Tipo de válvula**

- 0 - Escusado - Tubo de salida  
de 11.5" (292 mm)
- 2 - Escusado - Tubo de salida  
de 24" (610 mm)
- 3 - Mingitorio - Tubo de salida  
de 13" (330 mm)

**Power Option**

- BT - Battery Operated
- HW - Hardwired Operated

**Option d'alimentation**

- BT - Fonctionnement à piles
- HW - Fonctionnement filé

**Options de alimentación**

- BT - Funciona con baterías
- HW - Funciona con conexión eléctrica

**Additional Options**

(leave blank if not applicable)

- 20 - Less Stop Assembly
- 30 - With Sloan®/Zurn® Tail

**Options additionnelles**

(laisser vide si elle ne s'applique pas)

- 20 - Sans ensemble d'arrêts
- 30 - Avec tuyau Sloan<sup>MD</sup>/Zurn<sup>MD</sup>

**Opciones adicionales**

(dejar en blanco si no corresponde)

- 20 - Menos montaje de tope
- 30 - Con cola Sloan®/Zurn

**Flush Volumes**

**Adjustable Models**

- Water Closets - Blank - Factory Set 1.6 gpf (6.0 Lpf)
- Urinals - Blank - Factory Set 0.5 gpf (1.9 Lpf)

**Non-Adjustable Models**

**Water Closets**

- 42 - Factory Set 1.1 gpf (4.2 Lpf)
- 48 - Factory Set 1.27 gpf (4.8 Lpf)

**Urinals**

- 05 - Factory Set 0.125 gpf (0.5 Lpf)

**Volumes des chasses d'eau**

**Modèles réglables**

- Toilette - Par défaut - Réglage d'usine 1,6 gpf (6,0 Lpf)
- Urinoir - Par défaut - Réglage d'usine 0,5 gpf (1,9 Lpf)

**Modèles non réglables**

**Toilette**

- 42 - Réglage d'usine 1,1 gpf (4,2 Lpf)
- 48 - Réglage d'usine 1,27 gpf (4,8 Lpf)

**Urinoir**

- 05 - Réglage d'usine 0,125 gpf (0,5 Lpf)

**Volúmenes de descarga**

**Modelos ajustables**

- Escusado - En blanco - Ajuste de fábrica 1.6 gpf (6.0 Lpf)
- Mingitorio - En blanco - Ajuste de fábrica 0.5 gpf (1.9 Lpf)

**Modelos fijos no ajustables**

**Escusado**

- 42 - Ajuste de fábrica 1.1 gpf (4.2 Lpf)
- 48 - Ajuste de fábrica 1.27 gpf (4.8 Lpf)

**Mingitorio**

- 05 - Ajuste de fábrica 0.125 gpf (0.5 Lpf)

**Finish**

- Blank - Chrome
- BL - Matte Black with Chrome Finish

**Fini**

- Par défaut - Chrome
- BL - Noir mat avec chrome

**Acabado**

- En blanco - Cromado
- BL - Negro mate con acabado cromado

**NOTICE** Not all options are available on all base models.

**AVIS** Les options ne sont pas toutes disponibles sur tous les modèles de base.

**AVISO** No todas las opciones están disponibles en todos los modelos base.



**81T201BTA-MMO**



**81T201HWA-MMO**



**81T231BTA-MMO**



**81T231HWA-MMO**

**PLEASE LEAVE** the Maintenance & Installation (M&I) manual with owner for maintenance and troubleshooting information.  
**VEUILLEZ LAISSER** le Guide d'entretien et d'installation au propriétaire pour les informations d'entretien et de dépannage.  
**DEJE** manual de mantenimiento e instalación con el dueño a fines de información de mantenimiento y resolución de problemas

## Table of Contents

<b>Technical Data</b>	<b>5</b>
Dimensional Table (see Figure 1)	5
Recommended Water Supply	5
Water Closet	5
Urinal	5
To Prevent Water Hammer	6
<b>You May Need</b>	<b>6</b>
<b>Installation</b>	<b>7</b>
Step 1. Supply Stop Installation (see Figure 2)	7
Step 2. Electrical Box Install ( <b>"HW" Models Only</b> ) (see Figure 3)	8
Step 3. Flushometer Sizing (see Figure 4)	9
Step 4. Flushometer Assembly Installation (see Figure 5)	10
Step 5. If Left Hand Stop is Required (see Figure 6)	11
Step 6. Hardwire Power Installation ( <b>"HW" Models Only</b> ) (see Figure 7)	12
Step 7. Activation ( <b>BT Models Only</b> ) (see Figure 8)	13
<b>Flush Volumes</b>	<b>14</b>
Adjustable Models (listed below)	14
Flush Volume Adjustment (see Figure 9)	14
Fixed Non-Adjustable Models (listed below)	15
<b>Setup Modes</b>	<b>16</b>
If adjustments are made within 30 minutes of initial power-up:	16
If desired adjustments are not made within 30 minutes of initial power-up..	16
Setup Modes	16
<b>Setup Mode Adjustments</b>	<b>17</b>
Step 1. Operation Mode (see Figure 10B)	17
Step 2. Sensor Adjustment Setting (see Figure 10C)	17
Step 3. Not Used On This Model Series (see Figure 10D)	17
Step 4. 24 Hour Flush Adjustment (see Figure 10E)	18
Step 5. Exiting Setup Mode (see Figure 10F)	18
<b>Sensor Adjustment Verification</b>	<b>19</b>
For Water Closets (see Figure 11A)	19
For Urinals (see Figure 12B)	19
<b>MMO - (Manual Mechanical Override)</b>	<b>20</b>
<b>Repair Parts</b>	<b>21</b>
Cap/Pin/Diaphragm Configuration Table	25
<b>Troubleshooting</b>	<b>26</b>
<b>Maintenance</b>	<b>32</b>
Cleaning Instructions	32
Battery Strength Indicator (see Figure 13)	32
Battery Replacement (see Figure 14)	33
Inlet Filter Maintenance (see Figure 15)	34
Inadvertent Flushing (see Figure 16)	35
Cap/Solenoid & Regulating Screw Assembly Maintenance (see Figure 17)	36
Cleaning the bypass slot	36
Replace cap/solenoid & regulating screw assembly	36
Diaphragm/Guide Assembly And Seat Maintenance (see Figure 18)	38
MMO Button Maintenance (see Figure 19)	39
Standard Left-Hand Thread Tail Extensions Install (061428A and 061429A) (see Figure 20)	40
<b>Limited Warranty</b>	<b>41</b>

## Table des matières

<b>Données techniques</b> .....	<b>5</b>
Tableau des dimensions (voir Figure 1) .....	5
Approvisionnement en eau recommandé .....	5
Toilette .....	5
Urinoir .....	5
Pour prévenir le coup de bélier .....	6
<b>Articles dont vous pouvez avoir besoin</b> .....	<b>6</b>
<b>Installation</b> .....	<b>7</b>
Étape 1. Installation de l'arrêt d'alimentation (voir Figure 2) .....	7
Étape 2. Installation du boîtier électrique ( <b>Modèles filés « HW » seulement</b> ) (voir Figure 3) .....	8
Étape 3. Assemblage du robinet de chasse (voir Figure 4) .....	9
Étape 4. Installation de l'ensemble du robinet de chasse (voir Figure 5) .....	10
Étape 5. Si une installation à gauche est nécessaire (voir Figure 6) .....	11
Étape 6. Installation électrique ( <b>Modèles filés « HW » seulement</b> ) (voir Figure 7) .....	12
Étape 7. Activation ( <b>modèles à piles (BT) seulement</b> ) (voir Figure 8) .....	13
<b>Volumes de chasse</b> .....	<b>14</b>
Modèles réglables (figurant ci-dessous) .....	14
Réglage du volume de chasse (voir Figure 9) .....	14
Modèles fixes non réglables (figurant ci-dessous) .....	15
<b>Modes de configuration</b> .....	<b>16</b>
Si les réglages sont effectués dans les 30 minutes suivant la mise sous tension initiale : .....	16
Si les réglages souhaités ne sont pas effectués dans les 30 minutes suivant la mise sous tension initiale. ....	16
Modes de configuration .....	16
<b>Réglages du mode d'installation</b> .....	<b>17</b>
Étape 1. Mode de fonctionnement (voir Figure 10B) .....	17
Étape 2. Réglage du capteur (voir Figure 10C) .....	17
Étape 3. Pas utilisé sur cette série de modèles (voir Figure 10D) .....	17
Étape 4. Réglage de chasse 24 heures (voir Figure 10E) .....	18
Étape 5. Mode de configuration existant (voir Figure 10F) .....	18
<b>Vérification du réglage du capteur</b> .....	<b>19</b>
Pour les toilettes (voir Figure 11A) .....	19
Pour les urinoirs (voir Figure 11B) .....	19
<b>MMO - (Surpassement Mécanique Manuel)</b> .....	<b>20</b>
<b>Pièces de Rechange</b> .....	<b>21</b>
Tableau de configuration capuchon/goupille de verrouillage/diaphragme .....	25
<b>Dépannage</b> .....	<b>26</b>
<b>Entretien</b> .....	<b>32</b>
Instructions de nettoyage .....	32
Indicateur De Charge (voir Figure 13) .....	32
Remplacement des piles (voir Figure 14) .....	33
Entretien du filtre d'arrivée d'eau (voir Figure 15) .....	34
Chasse d'eau par erreur (voir Figure 16) .....	35
Entretien de l'ensemble capuchon/solénoïde et vis de réglage (voir Figure 17) .....	36
Nettoyer la cannelure de dérivation .....	36
Remplacer l'ensemble capuchon, solénoïde et vis de réglage. ....	36
Entretien de l'assemble du diaphragme et de l'assise (voir Figure 18) .....	38
Entretien Du Bouton MMO (voir Figure 19) .....	39
Installation de la rallonge de la pièce d'extrémité standard à filetage à gauche (061428A et 061429A) (voir Figure 20) .....	40
<b>Garantie limitée</b> .....	<b>42</b>

# Índice de Contenidos

<b>Datos técnicos</b> . . . . .	<b>5</b>
Tabla de dimensiones (consulte la Figura 1) . . . . .	5
<b>Suministro de agua recomendado</b> . . . . .	<b>6</b>
Escusado . . . . .	6
Mingitorio . . . . .	6
Para evitar el golpe de ariete . . . . .	6
<b>Elementos que necesitará</b> . . . . .	<b>6</b>
<b>Instalación</b> . . . . .	<b>7</b>
PASO 1. Instalación del tope de suministro (consulte la Figura 2) . . . . .	7
PASO 2. Instalación de la caja eléctrica ( <b>solo modelos "HW"</b> ) (consulte la Figura 3) . . . . .	8
PASO 3. Tamaño del fluxómetro (consulte la Figura 4). . . . .	9
PASO 4. Instalación del montaje del fluxómetro (consulte la Figura 5) . . . . .	10
PASO 5. Si se requiere tope del lado izquierdo (consulte la Figura 6) . . . . .	11
PASO 6. Instalación de la energía en la conexión eléctrica ( <b>solo modelos "HW"</b> ) (consulte la Figura 7) . . . . .	12
PASO 7. Activación ( <b>solo modelos BT</b> ) (consulte la Figura 8) . . . . .	13
<b>Volúmenes de descarga</b> . . . . .	<b>14</b>
Modelos ajustables (se enumeran a continuación) . . . . .	14
Ajuste del volumen de descarga (consulte la Figura 9) . . . . .	14
Modelos fijos no ajustables (se enumeran a continuación) . . . . .	15
<b>Modos de configuración</b> . . . . .	<b>16</b>
Si se hacen los ajustes dentro de los 30 minutos del encendido inicial: . . . . .	16
Si no se hacen los ajustes dentro de los 30 minutos del encendido inicial. . . . .	16
Modos de configuración . . . . .	16
<b>Ajustes del modo de configuración</b> . . . . .	<b>17</b>
PASO 1. Modo de operación (consulte la Figura 10B) . . . . .	17
PASO 2. Configuración de ajuste del sensor (consulte la Figura 10C) . . . . .	17
PASO 3. No utilizado en esta serie de modelo (consulte la Figura 10D) . . . . .	17
PASO 4. Ajuste de descarga de 24 horas (consulte la Figura 10E) . . . . .	18
PASO 5. Salir del modo de configuración (consulte la Figura 10F) . . . . .	18
<b>Verificación de ajuste de sensor</b> . . . . .	<b>19</b>
Para retretes (consulte la Figura 11A) . . . . .	19
Para mingitorios (consulte la Figura 11B) . . . . .	19
<b>MMO - (Anulación Manual Mecánica)</b> . . . . .	<b>20</b>
<b>Repuestos</b> . . . . .	<b>21</b>
Tabla de configuración del tapón/pasador/diafragma . . . . .	25
<b>Resolución de problemas</b> . . . . .	<b>26</b>
<b>Mantenimiento</b> . . . . .	<b>32</b>
Instrucciones de limpieza . . . . .	32
Indicador de la carga de las baterías (consulte la Figura 13) . . . . .	32
Reemplazo de batería (consulte la Figura 14) . . . . .	33
Mantenimiento del filtro de entrada (consulte la Figura 15) . . . . .	34
Descarga involuntaria (consulte la Figura 16) . . . . .	35
Mantenimiento del montaje del tapón/solenoide y tornillo de regulación (consulte la Figura 17) . . . . .	37
Limpieza de la ranura de derivación . . . . .	37
Sustituya el montaje del tapón/solenoide y tornillo regulador . . . . .	37
Mantenimiento del montaje del diafragma/guía y del asiento (consulte la Figura 18) . . . . .	38
Mantenimiento del botón MMO (consulte la Figura 19) . . . . .	39
Instalación de extensiones de cola de rosca izquierda estándar (061428A y 061429A) (consulte la Figura 20) . . . . .	40
<b>Garantía Limitada</b> . . . . .	<b>43</b>

# ECHNICAL DATA DONNÉES TECHNIQUES DATOS TÉCNICOS

**NOTICE** Flush valve **MUST** be paired with a fixture of equivalent flush volume.

**AVIS** La soupape de chasse **DOIT** être utilisée avec un dispositif de chasse d'eau de débit équivalent.

**AVISO** La válvula de descarga **DEBE** emparejarse con un dispositivo de volumen de descarga equivalente.

## Dimensional Table (see Figure 1)

### Tableau des dimensions (voir Figure 1)

### Tabla de dimensiones (consulte la Figura 1)

Models Modèles Modelo	aa		bb		cc
	Nominal	Tolerance Tolérance Tolerancia	Max.	Min.	Min.
81T201BTA-MMO/ 81T201HWA-MMO	4.75" (121 mm)	±0.5" (13 mm)	11.5" (292 mm) 11.5 po (292 mm)	2.1" (53 mm)	2.125" (54 mm)
81T231BTA-MMO/ 81T231HWA-MMO	4.75 po (121 mm)	±0,5 po (13 mm)	13" (330mm) 13 po (330 mm)	2,1 po (53 mm)	2.125 po (54 mm)

#### ⚠ WARNING

- When installing, ensure that the distance between the critical level mark & flood level rim meets local codes.
- Flush valve needs to be orientated in a vertical position.

#### ⚠ AVERTISSEMENT

- Lors de l'installation, veillez à ce que la distance entre la marque de niveau critique et le niveau de débordement répondent aux codes locaux.
- La soupape de chasse d'eau doit être installée en position verticale.

#### ⚠ ADVERTENCIA

- Al realizar la instalación, asegúrese de que la distancia entre la marca de nivel mínimo y el borde que marca el nivel máximo de agua cumpla con la normativa local.
- La válvula de descarga debe orientarse en posición vertical.

Figure 1

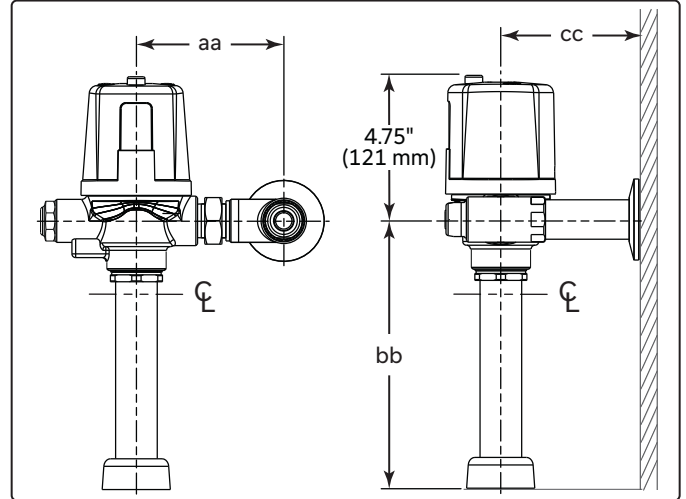

## Recommended Water Supply

### Water Closet

Minimum flowing pressure: 25 psi (172 kPa), Minimum flow rate: 25 gpm (95 L/min)

### Urinal

Minimum flowing pressure: 25 psi (172 kPa), Minimum flow rate: 8 gpm (30 L/min)

#### NOTICE

- We strongly recommend that pipe size calculations be done to ensure proper water supply sizes. The minimum supply line diameter is dependent on a number of different factors: water pressure, pipe size and length of pipe run, number of fixtures per washroom and per building, fixture type, fixture usage factor, elevation of valve above the water main, etc.
- Flush valves DO NOT provide a water supply; they are merely automatically-timed self-closing valves. The inlet supply piping is the water reservoir that must supply sufficient water volume in a short period of time (4 to 10 seconds) to properly flush and clear the fixture.

## Approvisionnement en eau recommandé

### Toilette

Pression de courant minimum: 25 lb/po2 (172 kPa), taux de débit minimum: 25 gpm (95 L/min)

### Urinoir

Pression de courant minimum: 25 lb/po2 (172 kPa), taux de débit minimum: 8 gpm (30 L/min)

#### AVIS

- Nous vous recommandons fortement de calculer la taille des canalisations afin d'assurer le dimensionnement correct des tuyaux d'approvisionnement en eau. Le diamètre minimal du tuyau d'alimentation dépend de différents facteurs : pression, taille du tuyau, longueur de la tuyauterie, nombre d'appareils par salle de bain et bâtiment, type d'appareil, facteur d'utilisation de l'appareil, hauteur de la soupape de la conduite d'eau principale, etc.
- Les robinets de chasse ne fournissent PAS un approvisionnement en eau ; ils sont simplement des robinets à fermeture automatique temporisés. La tuyauterie d'alimentation est le réservoir d'eau qui doit fournir le volume d'eau suffisant dans un court laps de temps (4 à 10 secondes) pour bien rincer et dégager l'appareil.

## Suministro de agua recomendado

### Escusado

Presión de flujo mínima: 25 psi (172 kPa), caudal mínimo: 25 gal/min (95 l/min)

### Mingitorio

Presión de flujo mínima: 25 psi (172 kPa), caudal mínimo: 8 gal/min (30 l/min)

### AVISO

- Recomendamos firmemente que se realicen cálculos del tamaño de las tuberías para garantizar el tamaño adecuado del suministro de agua. El diámetro mínimo de la línea de suministro depende de varios factores: la presión del agua, el tamaño y la longitud de la tubería, el número de unidades por baño y por edificio, el tipo de unidad, el factor de uso de la unidad, la elevación de la válvula por encima de la tubería principal, etc.
- Las válvulas de descarga NO proporcionan suministro de agua; simplemente son válvulas de cierre automático temporizadas. La tubería de suministro de entrada es el depósito de agua que debe suministrar un volumen de agua suficiente en un periodo de tiempo corto (de 4 a 10 segundos) para descargar y limpiar correctamente la unidad.

## To Prevent Water Hammer

A water hammer arrestor may be installed at the last flush valve and/or at the back of an individual installation. This assures quieter operation of the valves and longer life for the working parts.

## Pour prévenir le coup de bélier

Un dispositif antibélier peut être installé au niveau de la dernière soupape de chasse d'eau et/ou à l'arrière d'une installation individuelle. Cela assure un fonctionnement plus silencieux des soupapes et une plus longue durée de vie des pièces mobiles.

## Para evitar el golpe de ariete

Puede instalarse un aliviador de golpe de ariete en la última válvula de descarga o en la parte posterior de una instalación individual. Esto garantiza un funcionamiento más silencioso de las válvulas y una vida útil más prolongada de las partes integrantes.

## YOU MAY NEED ARTICLES DONT VOUS POUVEZ AVOIR BESOIN ELEMENTOS QUE NECESITARÁ

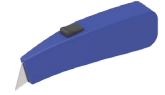

1/4"  
Socket Wrench



1-1/2"  
Socket



13/16"  
Hex Socket



2.0" (51mm)



2.5" (64mm)

# INSTALLATION INSTALLATION INSTALACIÓN

## STEP 1. SUPPLY STOP INSTALLATION (see Figure 2)

**⚠ WARNING** It is important to **FLUSH** and thoroughly **CLEAN** water lines to **ELIMINATE** contaminants (example - scale, sediment, gravel, cuttings, solder, etc.).

1. Cut the end of the 1.0" (25mm) copper inlet tube (SO1<sup>a</sup>) so that it is 1.0" (25mm) from center line of Fixture Spud (SO2<sup>a</sup>).

**⚠ CAUTION** If the end is not within 1.0" (25 mm) of the of the fixture spud (SO2<sup>a</sup>), extend the inlet tube (SO1<sup>a</sup>) to meet the 1.0" (25 mm) requirement.

2. Push the inlet adapter (A) onto inlet tube (SO1<sup>a</sup>) until it stops on the shoulder. Solder inlet adapter (A) to inlet tube (SO1<sup>a</sup>).
3. Cut cover tube (B) 1.5" (38 mm) from the center line of fixture spud (SO2<sup>a</sup>).
4. Slide the wall flange (C) and cover tube (B) over the inlet tube (SO1<sup>a</sup>). Thread the angle stop (D) onto the inlet adapter (A). Apply sealant around the wall flange (C), if required.

## ÉTAPE 1. INSTALLATION DE L'ARRÊT D'ALIMENTATION (voir Figure 2)

**⚠ AVERTISSEMENT** Il est important de **RINCER** et de **NETTOYER** à fond les conduites d'eau pour **ÉLIMINER** les contaminants (exemple : tartre, sédiments, gravier, débris de coupe, soudure, etc.).

1. Coupez l'extrémité du tuyau d'entrée en cuivre de 1,0 po (25 mm) (SO1<sup>a</sup>) de manière à ce qu'il soit à 1,0 po (25 mm) de la ligne de centre du raccord (SO2<sup>a</sup>).

**⚠ ATTENTION** Si l'extrémité n'est pas à moins de 1,0 po (25 mm) de la ligne de centre du raccord (SO2<sup>a</sup>), prolongez le tuyau d'entrée (SO1<sup>a</sup>) pour répondre à l'exigence de 1,0 po (25 mm).

2. Insérez l'adaptateur d'arrivée d'eau (A) sur le tuyau d'arrivée d'eau (SO1<sup>a</sup>) jusqu'à ce qu'il bute sur l'épaulement. Soudez l'adaptateur d'arrivée d'eau (A) au tuyau d'arrivée d'eau (SO1<sup>a</sup>).
3. Coupez le tuyau de recouvrement (B) à 1,5 po (38 mm) de la ligne de centre du raccord (SO2<sup>a</sup>).
4. Insérez la bride murale (C) et le tuyau de recouvrement (B) sur le tuyau d'arrivée d'eau (SO1<sup>a</sup>). Vissez la pièce angulaire (D) sur l'adaptateur d'arrivée d'eau (A). Appliquez du scellant autour de la bride murale (C), au besoin.

## PASO 1. INSTALACIÓN DEL TOPE DE SUMINISTRO (consulte la Figura 2)

**⚠ ADVERTENCIA** Es importante **DESCARGAR** y **LIMPIAR** a fondo las tuberías de agua para **ELIMINAR** los contaminantes (por ejemplo, incrustaciones, sedimentos, grava, recortes, soldadura, etc.).

1. Corte el extremo del tubo de entrada de cobre de 1.0" (25 mm) (SO1<sup>a</sup>) de modo que quede a 1.0" (25 mm) de la línea central del acople de fijación (SO2<sup>a</sup>).

**⚠ ATENCIÓN** Si el extremo no está a menos de 1.0" (25 mm) del acople de fijación (SO2<sup>a</sup>), extienda el tubo de entrada (SO1<sup>a</sup>) para cumplir el requisito de 1.0" (25 mm).

2. Empuje el adaptador de entrada (A) en el tubo de entrada (SO1<sup>a</sup>) hasta que se detenga en el reborde. Suelde el adaptador de entrada (A) al tubo de entrada (SO1<sup>a</sup>).
3. Corte el tubo de la cubierta (B) a 1.5" (38 mm) de la línea central del acople de fijación (SO2<sup>a</sup>).
4. Deslice la brida de pared (C) y el tubo de cubierta (B) sobre el tubo de entrada (SO1<sup>a</sup>). Enrosque el tope angular (D) en el adaptador de entrada (A). Aplique sellador alrededor de la brida de pared (C), si es necesario.

Figure 2

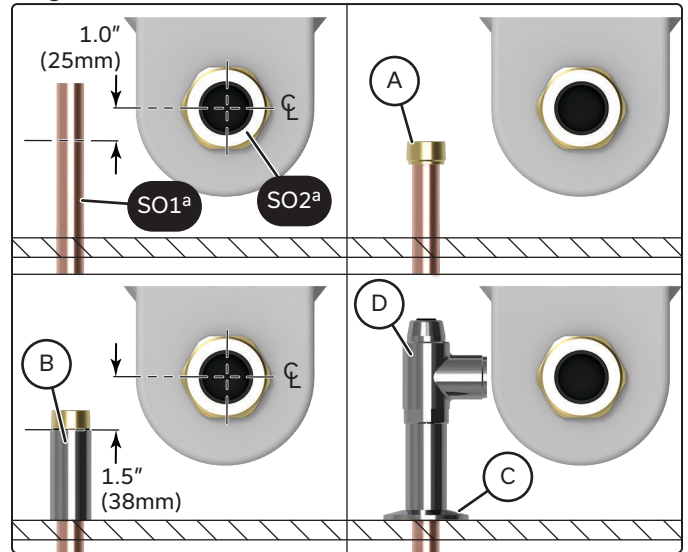

<sup>a</sup> Supplied by others

Fourni par d'autres

Suministrado por otros

## STEP 2. ELECTRICAL BOX INSTALL ("HW" Models Only) (see Figure 3)

1. Install a 2" x 4" (51 x 102 mm) electrical box (E) into wall centered with the center of the fixture spud (SO2<sup>a</sup>) and 1¾" (44 mm) above the center line of the angle stop (D).
2. Securely attach electrical box (E) to wall structure.
3. Install CSA and/or UL approved Class 2 - 24V transformer (060704A) or equivalent in a convenient location or in a pipe chase.
4. Run suitable wires (SO3<sup>a</sup>) from 24 VAC step-down transformer into the electrical box.

### ⚠ WARNING

- Use wiring (SO3<sup>a</sup>) that complies to local electrical codes for 1 amp load. 18AWG wire is usually sufficient.
- **DO NOT** install the transformer inside the electrical box (E). The transformer is to be installed in an adjacent accessible space.
- Installation should be in accordance with local electrical codes.

## ÉTAPE 2. INSTALLATION DU BOÎTIER ÉLECTRIQUE

(Modèles filés « HW » seulement) (voir Figure 3)

1. Installez un boîtier électrique de 2 po x 4 po (51 x 102 mm) (E) dans le mur en le centrant sur la ligne de centre du raccord (SO2<sup>a</sup>) et à 1¾ po (44 mm) au-dessus de la ligne de centre de la pièce angulaire (D).
2. Fixez solidement le boîtier électrique (E) à la structure du mur.
3. Installez un transformateur de classe 2 - 24 V (060704A) ou l'équivalent, homologué CSA et/ou UL, dans un endroit pratique ou dans un passage de tuyaux.
4. Passez les fils appropriés (SO3<sup>a</sup>) du transformateur abaisseur de tension de 24 VCA dans le boîtier électrique.

### ⚠ AVERTISSEMENT

- Utilisez un câblage (SO3<sup>a</sup>) conforme aux codes électriques locaux pour une charge de 1 ampère. Un fil de 18 AWG est généralement suffisant.
- **N'INSTALLEZ PAS** le transformateur à l'intérieur du boîtier électrique (E). Le transformateur doit être installé dans un espace proche et accessible.
- L'installation doit être conforme aux codes électriques locaux.

## PASO 2. INSTALACIÓN DE LA CAJA ELÉCTRICA (solo modelos "HW")

(consulte la Figura 3)

1. Instale una caja eléctrica de 2" x 4" (51 x 102 mm) (E) en la pared de manera centrada con el centro del acople de la unidad (SO2<sup>a</sup>) y 1¾" (44 mm) por encima de la línea central del tope de ángulo (D).
2. Fije de forma segura la caja eléctrica (E) a la estructura de la pared.
3. Instale el transformador de clase 2 de 24 V aprobado por CSA o UL (060704A) o equivalente en un lugar conveniente o en un conducto de tubería.
4. Coloque cables adecuados (SO3<sup>a</sup>) desde el transformador reductor de 24 VCA en la caja eléctrica.

### ⚠ ADVERTENCIA

- Utilice cableado (SO3<sup>a</sup>) que cumpla con los códigos eléctricos locales para una carga de 1 amperio. El cable de 18AWG suele ser suficiente.
- **NO** instale el transformador dentro de la caja eléctrica (E). El transformador se debe instalar en un espacio accesible adyacente.
- La instalación debe hacerse de acuerdo con los códigos eléctricos locales.

Figure 3

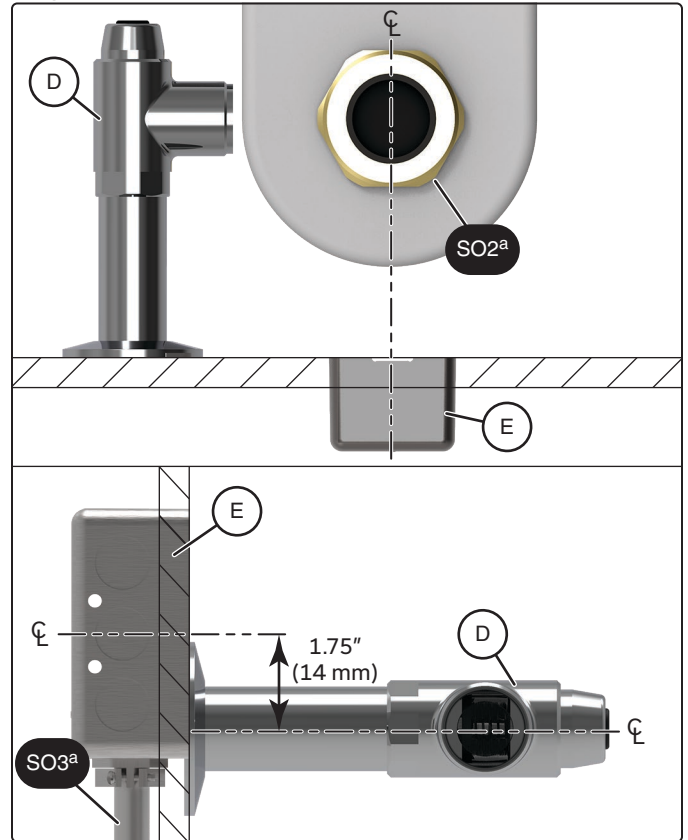

<sup>a</sup> Supplied by others  
Fourni par d'autres  
Suministrado por otros

### STEP 3. FLUSHOMETER SIZING (see Figure 4)

1. Assemble vacuum breaker components (G) into the outlet tube (I).
2. Attach the outlet tube (I) and vacuum breaker components (G) onto the flushometer body (F) secure with the coupling nut (H).
3. Slide the assembly into the fixture spud (SO2<sup>a</sup>) until it bottoms out then measure distance (dd) between the center line of the left-hand thread flush valve tail (F-1) and the supply stop center line (D-1).
4. Remove outlet tube (H) and vacuum breaker components (G) from the flushometer body (F).
5. Cut the measured distance (dd) off the bottom outlet tube (I).

**NOTICE** If the left-hand thread flush valve tail (F-1) is below the supply stop (D-1), you will have to order 22" (559 mm) outlet tube 060401A, then repeat 1-5.

6. Clean debris from the outlet tube (I).

### ÉTAPE 3. ASSEMBLAGE DU ROBINET DE CHASSE (voir Figure 4)

1. Assemblez les composantes du dispositif anti-refoulement (G) dans le tuyau de sortie (I).
2. Fixez le tuyau de sortie (I) et les composantes du dispositif anti-refoulement (G) au corps du robinet de chasse (F) en les sécurisant avec l'écrou de raccordement (H).
3. Insérez l'ensemble sur le raccord (SO2<sup>a</sup>) jusqu'à ce qu'il soit bien assis au fond, puis mesurez la distance (dd) entre la ligne de centre de la pièce d'extrémité du robinet de chasse (F-1) et la ligne de centre de l'arrêt de l'alimentation (D-1).
4. Démontez le tuyau de sortie (H) et les composantes du dispositif anti-refoulement (G) du corps du robinet de chasse (F).
5. Coupez la distance mesurée (dd) à la partie inférieure du tuyau de sortie (I).

**AVIS** Si le tuyau inférieur du robinet de chasse (F-1) est en dessous de l'arrêt de l'alimentation (D-1), vous devrez commander le tuyau de sortie de 22 po (559 mm) 060401A, puis répéter les étapes 1 à 5.

6. Nettoyez les débris de coupe du tuyau de sortie (I).

### PASO 3. TAMAÑO DEL FLUXÓMETRO (consulte la Figura 4)

1. Monte los componentes del igualador de presión (G) en el tubo de salida (I).
2. Conecte el tubo de salida (I) y los componentes del igualador de presión (G) en el cuerpo del fluxómetro (F), asegúrelo con la tuerca de acoplamiento (H).
3. Deslice el conjunto en la espiga del accesorio (SO2<sup>a</sup>) hasta que toque fondo, luego mida la distancia (dd) entre la línea central de la cola de la válvula de descarga de rosca izquierda (F-1) y la línea central de parada de suministro (D-1).
4. Retire el tubo de salida (H) y los componentes del igualador de presión (G) del cuerpo del fluxómetro (F).
5. Corte la distancia medida (dd) del tubo de salida inferior (I).

**AVISO** Si el extremo de la tuerca izquierda de la válvula de descarga (F-1) está por debajo del tope de suministro (D-1), tendrá que ordenar el tubo de salida de 22" (559 mm) 060401A y, a continuación, repetir los pasos 1 al 5.

6. Limpie los residuos del tubo de salida (I).

Figure 4

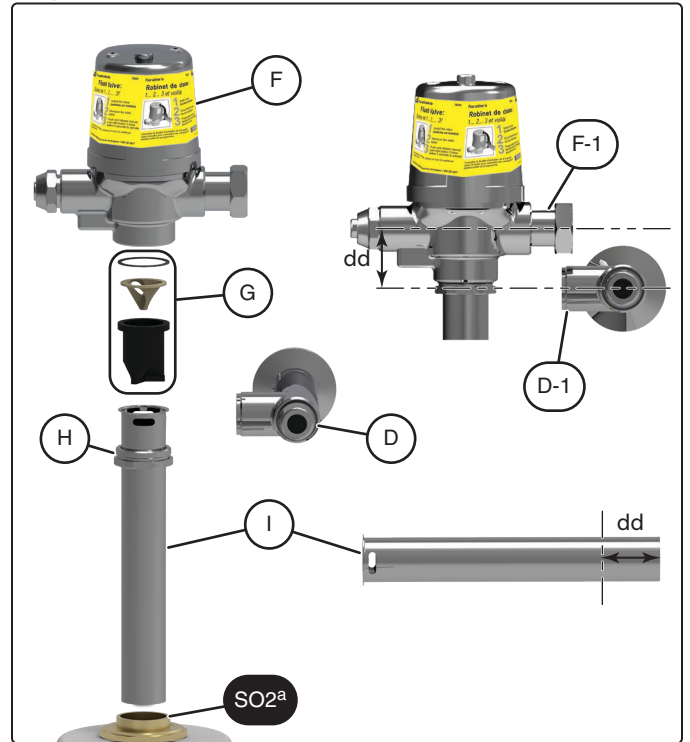

<sup>a</sup> Supplied by others  
Fourni par d'autres  
Suministrado por otros

#### STEP 4. FLUSHOMETER ASSEMBLY INSTALLATION (see Figure 5)

1. Attach the outlet tube (I) and vacuum breaker components (G) onto the flushometer body (F) secure with the coupling nut (H).
2. Slide the flange spud flange (J) onto the outlet tube (I)
3. Attach the flushometer assembly onto the fixture spud (SO2<sup>a</sup>) with the coupling nut (K), fiber washer (L), and rubber washer (M).
4. Tighten the coupling nut (K) onto the fixture spud (SO2<sup>a</sup>).

**⚠ WARNING DO NOT** over tighten the Coupling Nuts (H and K).

5. Place filter (N) between the supply stop (D) and the left-hand thread flush valve tail (F-1), with conical screen facing into the water flow.

**⚠ CAUTION** When inserting the filter (N) into the supply stop (D), **DO NOT** push it more than 0.25" (6 mm) in.

6. Install flushometer body (F) and filter (N) onto the supply stop (D-1) and tighten retaining nut (F-2)

**⚠ WARNING DO NOT** over tighten the retaining nut (F-2).

7. Remove plug button (D-2) and open supply stop (D) using a straight screwdriver and check for leaks.

#### ÉTAPE 4. INSTALLATION DE L'ENSEMBLE DU ROBINET DE CHASSE (voir Figure 5)

1. Fixez le tuyau de sortie (I) et les composants du dispositif anti-refoulement (G) au corps du robinet de chasse (F) en les sécurisant avec l'écrou de raccordement (H).
2. Insérez la bride de raccordement (J) sur le tuyau de sortie. (I)
3. Fixez l'ensemble du robinet de chasse sur le raccord (SO2<sup>a</sup>) avec l'écrou de raccordement (K), la rondelle en fibre (L) et la rondelle en caoutchouc (M).
4. Serrez l'écrou de raccordement (K) sur le raccord (SO2<sup>a</sup>).

**⚠ AVERTISSEMENT NE SERREZ PAS** trop les écrous de raccordement (H et K).

5. Placez le filtre (N) entre l'arrêt de l'alimentation (D) et la pièce d'extrémité du robinet de chasse (F-1), avec le grillage conique orienté vers le débit d'eau.

**⚠ ATTENTION** Lorsque vous insérez le filtre (N) dans l'arrêt d'alimentation (D), **NE le poussez PAS** plus de 0.25 po (6 mm).

6. Installez le corps du robinet de chasse (F) et le filtre (N) sur l'arrêt d'alimentation (D-1) et serrez l'écrou de raccordement (F-2).

**⚠ AVERTISSEMENT NE SERREZ PAS** trop l'écrou de raccordement (F-2).

7. Enlevez le petit bouchon (D-2) et ouvrez l'arrêt d'alimentation (D) à l'aide d'un tournevis droit et vérifiez la présence de fuites.

#### PASO 4. INSTALACIÓN DEL MONTAJE DEL FLUXÓMETRO

(consulte la Figura 5)

1. Conecte el tubo de salida (I) y los componentes del igualador de presión (G) en el cuerpo del fluxómetro (F), asegúrelo con la tuerca de acoplamiento (H).
2. Deslice la brida de acople (J) en el tubo de salida (I).
3. Fije el montaje del fluxómetro en el acople de fijación (SO2<sup>a</sup>) con la tuerca de acoplamiento (K), la arandela de fibra (L) y la arandela de goma (M).
4. Apriete la tuerca de acoplamiento (K) en la espiga del accesorio (SO2<sup>a</sup>).

**⚠ ADVERTENCIA NO** apriete en exceso las tuercas de acoplamiento (H y K).

5. Coloque el filtro (N) entre la válvula de suministro (D) y la cola de conexión roscada izquierda (F-1), con la malla cónica orientada hacia el flujo de agua.

**⚠ ATENCIÓN** Al insertar el filtro (N) en el tope de suministro (D), **NO** lo empuje más de 0.25" (6 mm) hacia adentro.

6. Instale el cuerpo del fluxómetro (F) y el filtro (N) en la válvula de suministro (D-1) y apriete la tuerca de retención (F-2).

**⚠ ADVERTENCIA NO** apriete demasiado la tuerca de retención (F-2).

7. Retire el botón de cierre (D-2) y abra la válvula de suministro (D) con un destornillador recto y verifique que no haya fugas.

Figure 5

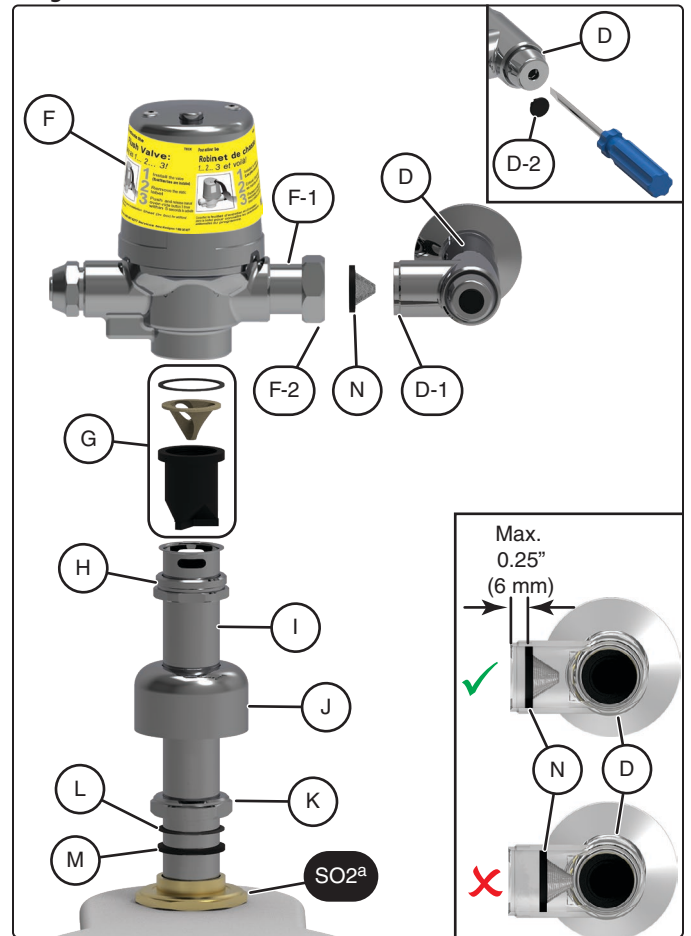

<sup>a</sup> Supplied by others

Fourni par d'autres

Suministrado por otros

## STEP 5. IF LEFT HAND STOP IS REQUIRED (see Figure 6)

1. Remove the cover (F-4) by taking out the two cover screws (F-3).
  2. You will now see the electronic compartment (F-5) and a cover gasket (F-6).
- ⚠ WARNING DO NOT** remove the four screws (F-8) that hold down the cap/solenoid assembly (F-7).
3. Disconnect the solenoid (F-9) from the electronic compartment wires (F-10).
  4. Carefully lift and rotate the electronic compartment (F-5) and cover gasket (F-6) 180°.
  5. The sensor eye should now be on the other side.
  6. Re-connect the solenoid (F-9) to the electronic compartment (F-10).
  7. Gently push the gasket (F-6) back down onto the cap/solenoid assembly (F-7), aligning the four screws (F-8).
  8. Align the electronic compartment (F-5) to the screw holes on the cap/solenoid assembly (F-7).

**⚠ WARNING** Check for pinched wires between cover (F-4) and electronic compartment (F-5).

9. Align and reinstall the cover (F-4) and two cover screws (F-3).

**⚠ WARNING DO NOT** overtighten cover screws (F-3).

## ÉTAPE 5. SI UNE INSTALLATION À GAUCHE EST NÉCESSAIRE

(voir Figure 6)

1. Retirez le couvercle (F-4) en enlevant les deux vis du couvercle (F-3).
  2. Vous verrez maintenant le compartiment électronique (F-5) et un joint de couvercle (F-6).
- ⚠ AVERTISSEMENT NE RETIREZ PAS** les quatre vis (F-8) qui retiennent l'ensemble bouchon/solénoïde (F-7).
3. Débranchez le solénoïde (F-9) des fils du compartiment électronique (F-10).
  4. Soulevez et faites pivoter avec précaution le compartiment électronique (F-5) et le joint du couvercle (F-6) de 180°.
  5. L'œil du capteur doit maintenant se trouver de l'autre côté.
  6. Rebranchez le solénoïde (F-9) au compartiment électronique (F-10).
  7. Poussez délicatement le joint (F-6) sur l'ensemble bouchon/solénoïde (F-7), en alignant les quatre vis (F-8).
  8. Alignez le compartiment électronique (F-5) sur les trous de vis de l'ensemble bouchon/solénoïde (F-7).

**⚠ AVERTISSEMENT** Vérifiez si les fils ne sont pas coincés entre le couvercle (F-4) et le compartiment électronique (F-5).

9. Alignez et réinstallez le couvercle (F-4) et les deux vis du couvercle (F-3).

**⚠ AVERTISSEMENT NE SERREZ PAS** trop les vis du couvercle (F-3).

## PASO 5. SI SE REQUIERE TOPE DEL LADO IZQUIERDO

(consulte la Figura 6)

1. Retire la cubierta (F-4) sacando el tornillo de la cubierta (F-3).
  2. Ahora verá el compartimento electrónico (F-5) y una junta de la cubierta (F-6).
- ⚠ ADVERTENCIA NO** quite los cuatro tornillos (F-8) que sostienen el montaje tapón/solenóide (F-7).
3. Desconecte el solenoide (F-9) de los cables del compartimento electrónico (F-10).
  4. Levante y gire con cuidado el compartimento electrónico (F-5) y la junta de la cubierta (F-6) 180°.
  5. El ojo del sensor ahora debería estar en el otro lado.
  6. Vuelva a conectar el solenoide (F-9) de los cables del compartimento electrónico (F-10).
  7. Empuje suavemente la junta (F-6) hacia abajo en el montaje del tapón/solenóide (F-7), alineando los cuatro tornillos (F-8).
  8. Alinee el compartimento electrónico (F-5) con los orificios de tornillo en el montaje tapón/solenóide (F-7).

**⚠ ADVERTENCIA** Compruebe que no haya cables pinzados entre la cubierta (F-4) y el compartimento electrónico (F-5).

9. Alinee y vuelva a instalar la cubierta (F-4) y los dos tornillos de cubierta (F-3).

**⚠ ADVERTENCIA NO** apriete demasiado los tornillos de la cubierta (F-3).

Figure 6

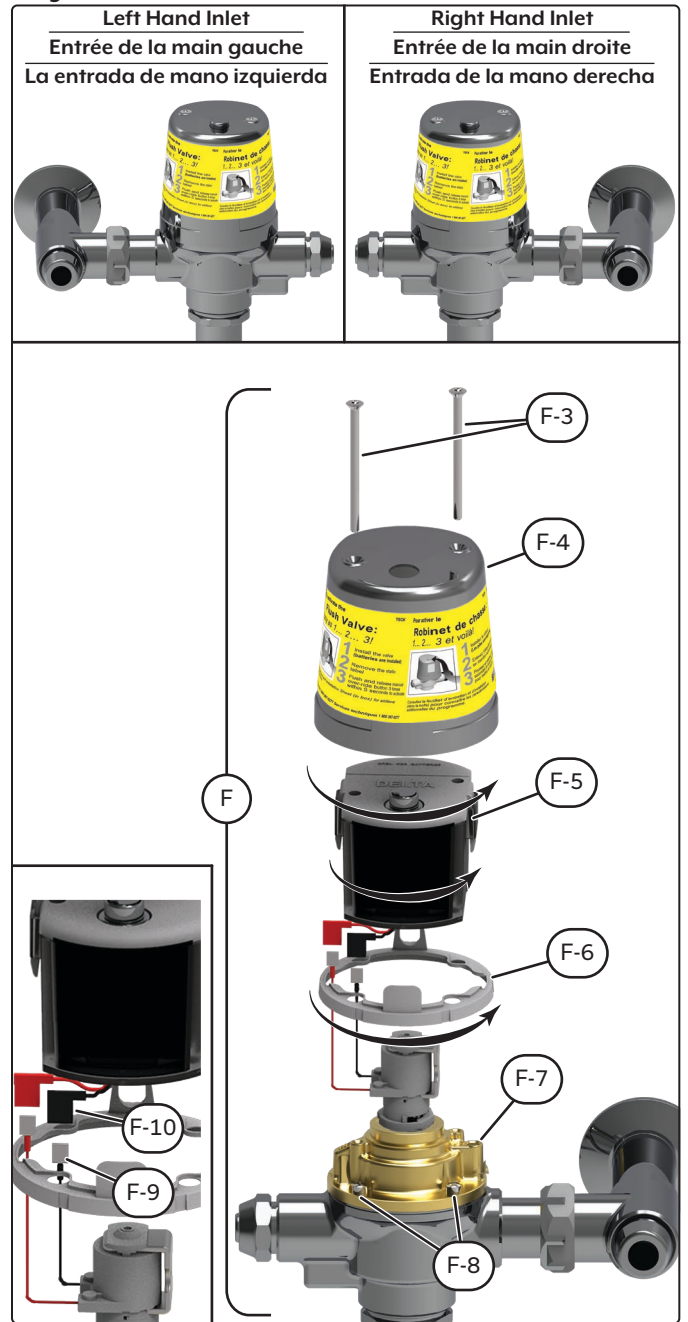

## STEP 6. HARDWARE POWER INSTALLATION ("HW" Models Only) (see Figure 7)

1. Install the plastic bushing (O) into the hole on the cover-plate (P).
2. Remove screws (F-3) and cover (F-4) from the flushometer body (F)
3. Measure the distance (cc) from the back of the gasket (F-6) to the front of the electrical box (E).
4. Cut tube assembly (Q) to the length (cc) plus 0.5" (13 mm).
5. Slide the tube assembly (Q) through the bushing (O) in the cover-plate (P).
6. The tube assembly (Q) should fit under the cover (E-4) and go into the electrical box (E) by at least 0.5" (13 mm).

**NOTICE** Clean any burrs or sharp edges from the cut end of the tube assembly (Q).  
7. Feed the wires (R-1) from the hardwire converter (R) through the tube assembly (Q).

- NOTICE** The electronic compartment (F-5) can be lifted carefully to provide better access to run the hardwire converter wires (R-1).
8. Attach the hardwire converter wires (R-1) to the wires (SO3<sup>a</sup>) from a Class 2 - 24V transformer.
  9. With power to the flushometer, you will see an ascending and descending light (F-13) sequence to signify that the valve is now in operation mode.
  10. Install the cover-plate (P) using the screws provided with the electrical box (E).
  11. Reinstall the cover (F-4) onto flushometer body with tube assembly (Q) located in cut-out on the back of the cover (F-4).
  12. Once in operation mode, if factory settings are preferred, no further action is required and the valve installation is complete.

## ÉTAPE 6. INSTALLATION ÉLECTRIQUE

(Modèles filés « HW » seulement) (voir Figure 7)

1. Installez la rondelle en plastique (O) dans le trou du couvercle du boîtier électrique (P).
2. Retirez les vis (F-3) et le couvercle (F-4) du corps du robinet de chasse (F).
3. Mesurez la distance (cc) entre l'arrière du joint (F-6) et l'avant du boîtier électrique (E).
4. Coupez le tuyau (Q) à la longueur (cc) plus 0,5 po (13 mm).
5. Insérez le tuyau (Q) dans la rondelle (O) du couvercle du boîtier électrique (P).
6. Le bout coupé du tuyau (Q) doit passer à travers le couvercle (E-4) et entrer dans le boîtier électrique (E) d'au moins 0,5 po (13 mm).

**AVIS** Nettoyez les bavures ou les bords coupants de l'extrémité coupée du tuyau (Q).

7. Passez les fils (R-1) du convertisseur (R) dans le tuyau (Q).

**AVIS** Le compartiment électronique (F-5) peut être soulevé avec précaution afin de permettre un meilleur accès pour passer les fils du convertisseur (R-1).

8. Fixez les fils du convertisseur (R-1) aux fils (SO3<sup>a</sup>) du transformateur de classe 2 - 24V.
9. Lorsque le robinet de chasse sera alimenté, vous verrez des voyants s'allumer en séquence ascendante et descendante (F-13) pour indiquer que le robinet de chasse est maintenant en mode de fonctionnement.
10. Installez le couvercle (P) à l'aide des vis fournies avec le boîtier électrique (E).
11. Réinstallez le couvercle (F-4) sur le corps du robinet de chasse avec l'extrémité du tuyau (Q) situé à l'arrière du couvercle (F-4).
12. Une fois en mode de fonctionnement, si les réglages d'usine sont acceptables, aucune autre action n'est requise et l'installation du robinet de chasse est terminée.

## PASO 6. INSTALACIÓN DE LA ENERGÍA EN LA CONEXIÓN ELÉCTRICA

(solo modelos "HW") (consulte la Figura 7)

1. Instale el casquillo de plástico (O) en el orificio de la placa de cubierta (P).
2. Retire los tornillos (F-3) y la cubierta (F-4) del cuerpo del fluxómetro (F).
3. Mida la distancia (cc) desde la parte posterior de la junta (F-6) hasta el frente de la caja eléctrica (E).
4. Corte el montaje del tubo (Q) a la longitud (cc) más 0.5" (13 mm).
5. Deslice el conjunto de tubos (Q) a través del casquillo (O) en la placa de cubierta (P).
6. El conjunto del tubo (Q) debe caber debajo de la cubierta (E-4) y entrar en la caja eléctrica (E) por lo menos 0.5" (13 mm).

**AVISO** Limpie cualquier rebarda o bordes afilados del extremo del montaje del tubo (Q).

7. Coloque los cables (R-1) del convertidor de la conexión eléctrica (R) a través del montaje del tubo (Q).

**AVISO** El compartimento electrónico (F-5) se puede levantar con cuidado para proporcionar un mejor acceso para pasar los cables del convertidor de cables (R-1).

8. Fije los cables del convertidor de la conexión eléctrica (R-1) en los cables (SO3<sup>a</sup>) desde un transformador Clase 2 de 24V.
9. Con la alimentación del fluxómetro, verá una secuencia de luz ascendente y descendente (F-13) para indicar que la válvula está ahora en modo de funcionamiento.
10. Instale la placa de cubierta (P) usando los tornillos provistos en la caja eléctrica (E).
11. Vuelva a instalar la cubierta (F-4) en el cuerpo del fluxómetro con el conjunto de tubo (Q) ubicado en el recorte en la parte posterior de la cubierta (F-4).
12. Una vez que esté en el modo de operación, si se prefieren los ajustes de fábrica, no se debe hacer nada más y la instalación de la válvula estará completa.

Figure 7

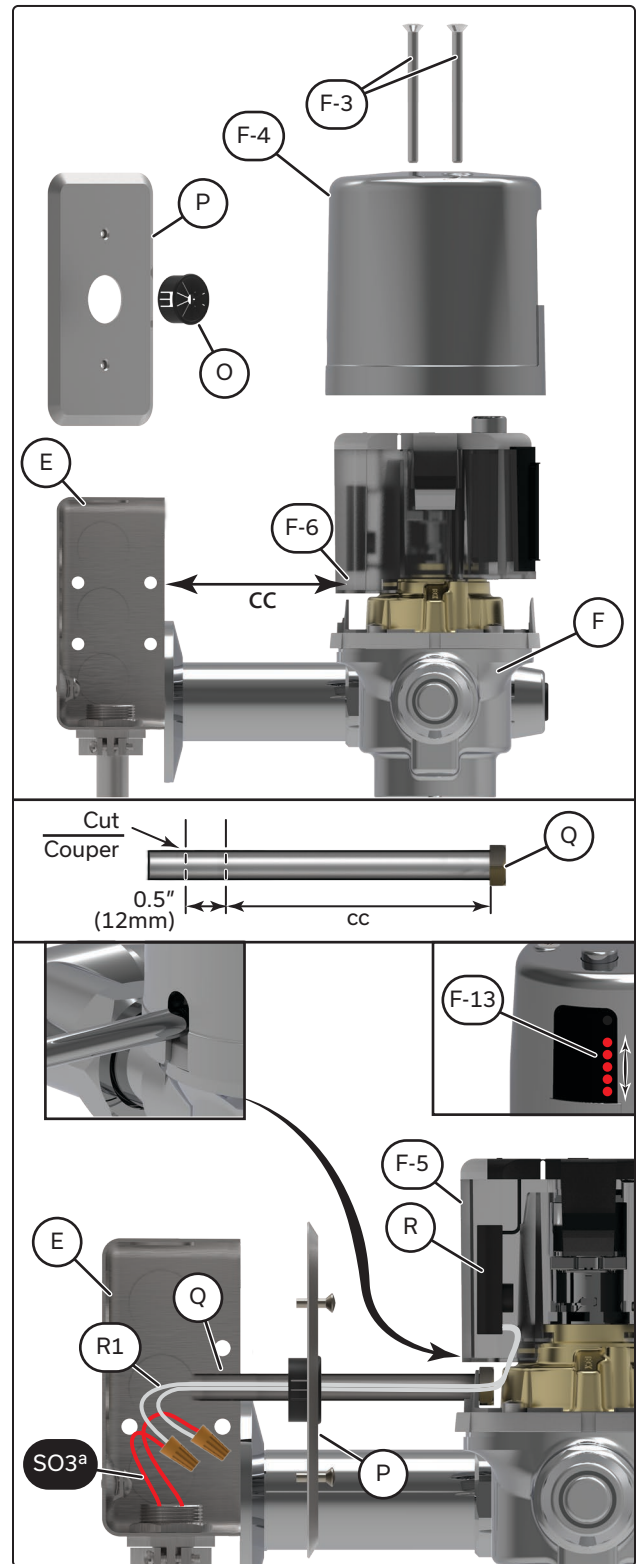

<sup>a</sup> Supplied by others  
Fourni par d'autres  
Suministrado por otros

## STEP 7. ACTIVATION (BT Models Only) (see Figure 8)

**NOTICE** The batteries are already installed and the product is in hibernation mode waiting to be activated.

1. Remove the yellow label (F-11).
2. Push the electronic override button (F-12) three times within five seconds to activate the valve and to place it into operation mode.
3. You will see an ascending and descending light sequence (F-13) that the valve is now in operation mode.

**NOTICE** If factory settings are preferred, no further action is required and the valve installation is complete.

## ÉTAPE 7. ACTIVATION (modèles à piles (BT) seulement) (voir Figure 8)

**AVIS** Les piles sont déjà installées et le produit est en mode hibernation en attendant d'être activé.

1. Enlevez l'étiquette jaune (F-11).
2. Appuyez trois fois sur le bouton de commande électronique (F-12) dans un délai de cinq secondes pour activer le robinet de chasse et le placer en mode de fonctionnement.
3. Vous verrez les voyants (F-13) s'allumer en séquence ascendante et descendante indiquant que le robinet de chasse est maintenant en mode de fonctionnement.

**AVIS** Si les réglages d'usine sont acceptables, aucune autre action n'est requise et l'installation du robinet de chasse est terminée.

## PASO 7. ACTIVACIÓN (solo modelos BT) (consulte la Figura 8)

**AVISO** Las baterías ya están instaladas y el producto está en modo de hibernación a la espera de ser activado.

1. Retire la etiqueta amarilla (F-11).
2. Presione el botón de anulación electrónica (F-12) tres veces en cinco segundos para activar la válvula y ponerla en modo de funcionamiento.
3. Verá una secuencia de luz ascendente y descendente (F-13) que indica que la válvula está ahora en modo de funcionamiento.

**AVISO** Si se prefieren los ajustes de fábrica, no se debe hacer nada más y la instalación de la válvula estará completa.

Figure 8

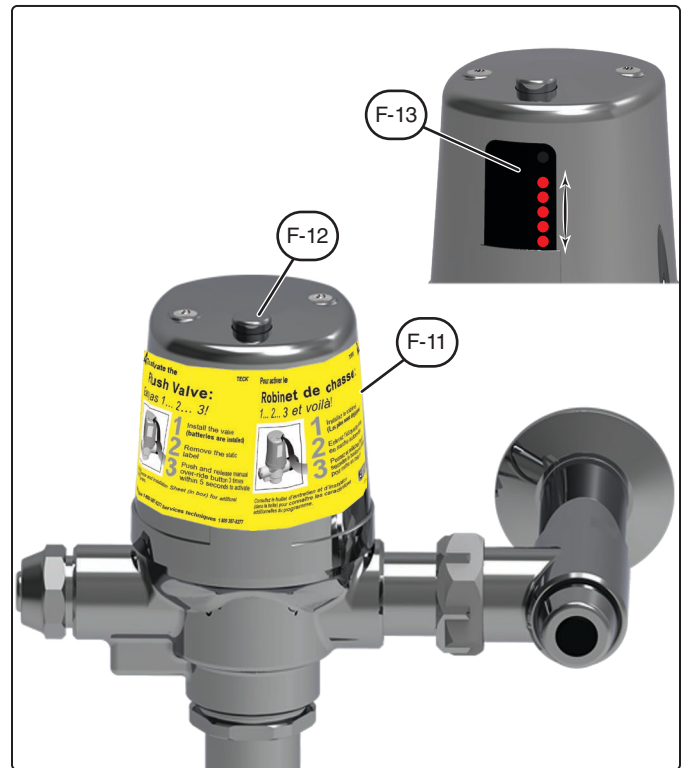

# FLUSH VOLUMES VOLUMES DE CHASSE VOLÚMENES DE DESCARGA

**NOTICE** High flow supply lines may be required, with the supply stop opened one turn.

**AVIS** Des lignes d'alimentation à haut débit peuvent être nécessaires, avec l'arrêt d'alimentation ouvert d'un tour.

**AVISO** Pueden ser necesarias líneas de suministro de gran caudal, con el tope de suministro abierto una vuelta.

## Adjustable Models *(listed below)*

The Regulating Screw (F-15) may be adjusted according to job conditions and fixture installed to the proper water volume to flush that particular fixture.

## Modèles réglables *(figurant ci-dessous)*

La vis de régulation (F-15) peut être réglée selon les conditions de travail et l'appareil installé, au volume d'eau approprié pour l'appareil particulier.

## Modelos ajustables *(se enumeran a continuación)*

El tornillo regulador (F-15) puede ajustarse según las condiciones del trabajo y el aparato instalado para obtener el volumen de agua adecuado de descarga en esa unidad en particular.

Adjustable Models Modèles réglables Modelos ajustables	Adjustable Flush Volumes Volumens de chasse d'eau réglables Volúmenes de descarga ajustable
81T201HWA-MMO 81T201BTA-MMO	Factory set to 1.6 gpf (6.0 Lpf) for water closets (Field Adjustable from 1.1 to 6.6 gpf (4.2 to 25 Lpf)) Réglé en usine à 1,6 gpf (6,0 Lpf) pour robinets d'urinoir (Réglable sur le terrain de 1,1 to 6,6 gpf (4,2 to 25 Lpf)) Ajustado de fábrica a 1.6 gpf (6.0 Lpf) para escusados (Ajustable de 1.1 a 6.6 gpf (4.2 a 25 Lpf))
81T231HWA-MMO 81T231BTA-MMO	Factory set to 0.5 gpf (1.9 Lpf) for urinal valves (Field Adjustable from 0.125 to 1.0 gpf (0.47 to 3.78 Lpf)) Réglé en usine à 0,5 gpf (1,9 Lpf) pour robinets d'urinoir (Réglable sur le terrain de 0,125 to 1,0 gpf (0,47 to 3,78 Lpf)) Ajustado de fábrica a 0.5 gpf (1.9 Lpf) para válvulas en mingitorios (Ajustable de 0.125 a 1.0 galón por descarga (0.47 a 3.78 Lpf))

## Flush Volume Adjustment *(see Figure 9)*

- Remove the cover (F-4) by taking out the cover screws (F-3).
- Carefully lift cover (F-4) off the flush valve body (F).
- Use the electronic override button (F-14) to trigger a flush sequence.
- Adjust the regulating screw (F-15) as required:
  - For a **SHORTER** (lower volume) flush, turn the regulating screw (F-15) left (-) (counter-clockwise).
  - For a **LONGER** (higher volume) flush, turn the regulating screw (F-15) right (+) (clockwise).
- Reinstall the cover (F-4) and cover screws (F-3).

**CAUTION** DO NOT over-tighten cover screws (F-3).

## Réglage du volume de chasse *(voir Figure 9)*

- Retirez le couvercle (F-4) en enlevant la vis du couvercle (F-3).
- Soulevez avec soin le couvercle (F-4) du corps du robinet de chasse (F).
- Utilisez le bouton de commande électronique (F-14) pour déclencher une séquence de chasse d'eau.
- Ajustez la vis de réglage (F-15) au besoin :
  - Pour une chasse d'eau plus **COURTE** (volume moins élevé), tournez la vis de réglage (F-15) vers la gauche (-) (dans le sens inverse des aiguilles d'une montre).
  - Pour une chasse d'eau plus **LONGUE** (volume plus élevé), tournez la vis de réglage (F-15) vers la droite (+) (dans le sens des aiguilles d'une montre).
- Réinstallez le couvercle (F-4) et les vis du couvercle (F-3).

**ATTENTION** NE SERREZ PAS trop la vis du couvercle (F-4).

## Ajuste del volumen de descarga *(consulte la Figura 9)*

- Retire la cubierta (F-4) sacando el tornillo de la cubierta (F-3).
- Levante con cuidado la cubierta (F-4) del cuerpo de la válvula de descarga (F).
- Utilice el botón de anulación electrónica (F-14) para activar una secuencia de descarga.
- Ajuste el tornillo de regulación (F-15) según sea necesario:
  - Para una descarga **MÁS CORTA** (menor volumen), gire el tornillo regulador (F-15) hacia la izquierda (-) (en el sentido contrario a las manecillas del reloj).
  - Para una descarga **MÁS LARGA** (mayor volumen), gire el tornillo regulador (F-15) hacia la derecha (+) (en el sentido de las manecillas del reloj).
- Vuelva a colocar la cubierta (F-4) y tornillos de cubierta (F-3).

**ATENCIÓN** NO apriete demasiado el tornillos de la cubierta (F-4).

Figure 9

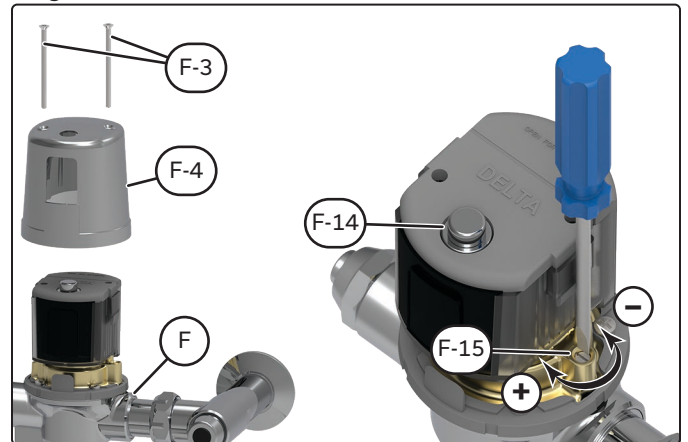

**Fixed Non-Adjustable Models** *(listed below)*

The Flush valve **CANNOT** be adjusted according to job conditions and fixture installed.

**Modèles fixes non réglables** *(figurant ci-dessous)*

La soupape de vidange **NE PEUT PAS** être réglée selon les conditions de travail et le dispositif installé.

**Modelos fijos no ajustables** *(se enumeran a continuación)*

La válvula de descarga **NO** puede ajustarse en función de las condiciones de instalación ni de la unidad instalada.

<b>Fixed Non-Adjustable Models</b> <b>Modèles fixes non réglables</b> <b>Modelos fijos no ajustables</b>	<b>Fixed Flush Volumes</b> <b>Volumes de chasse fixes</b> <b>Volúmenes de descarga fijo</b>
81T201HWA-42-MMO 81T201BTA-42-MMO	<u>1.1 gpf (4.2 Lpf) for water closets</u> <u>1,1 gpf (4,2 Lpf) pour les toilettes</u> <u>1.1 gpf (4.2 Lpf) para escusados</u>
81T201HWA-48-MMO 81T201BTA-48-MMO	<u>1.27 gpf (4.8 Lpf) for water closets</u> <u>1,27 gpf (4,8 Lpf) pour les toilettes</u> <u>1.27 gpf (4.8 Lpf) para escusados</u>
81T231HWA-05-MMO 81T231BTA-05-MMO	<u>0.125 gpf (0.5 Lpf) for urinal valves</u> <u>0,125 gpf (0,5 Lpf) pour les soupapes d'urinoir</u> <u>0.125 gpf (0.5 Lpf) para válvulas de mingitorios</u>

# SETUP MODES

## MODES DE CONFIGURATION

## MODOS DE CONFIGURACIÓN

**NOTICE** **Optional:** Only required if factory settings are not preferred.

**If adjustments are made within 30 minutes of initial power-up:**

1. Proceed to "Setup Modes".

**If desired adjustments are not made within 30 minutes of initial power-up.**

The power must be disconnected for 10 seconds and then reconnected to obtain another adjustment period.

1. Remove cover and open up the battery compartment.
  - a. Disconnect power source:
  - b. Hardwire models (**HW**) - disconnect battery snap to the hardwire converter for 10 seconds.
2. Battery models (**BT**) - disconnect the battery snap for 10 seconds.
3. Reconnect and replace the cover and screws.
4. Proceed to "**Setup Modes**".

### Setup Modes

**Water Closet Flushometers - have 3 settings that are adjustable via the Set-Up Mode:**

- a. Bowl Length Selection - Factory Set - **24" (610 mm)**
- b. Not Used on this Model Series - Factory Set - **Designed for future option setup**
- c. 24 Hour Flush Adjustment - Factory Set - **OFF**

**Urinal Flushometers - have 2 settings that are adjustable via the Set-Up Mode:**

- d. Urinal Sensing Distance - Factory Set - **16" (406 mm)**
- e. 24 Hour Flush Adjustment - Factory Set - **OFF**

**AVIS** **Option :** Seulement requise si les réglages d'usine ne sont pas acceptables.

**Si les réglages sont effectués dans les 30 minutes suivant la mise sous tension initiale :**

1. Passez aux « Modes de configuration ».

**Si les réglages souhaités ne sont pas effectués dans les 30 minutes suivant la mise sous tension initiale.**

L'alimentation doit être débranchée pendant 10 secondes puis rebranchée pour obtenir une nouvelle période de réglage.

1. Enlevez le couvercle et ouvrez le compartiment des piles.
2. Débranchez la source d'alimentation :
  - a. Modèles filés (**HW**) - débranchez les piles vers le convertisseur filé pendant 10 secondes.
  - b. Modèles à piles (**BT**) - débranchez les piles pendant 10 secondes.
3. Rebranchez et remettez le couvercle et les vis en place.
4. Passez aux « **Modes de configuration** ».

### Modes de configuration

**Les robinets de chasse pour toilettes - ont 3 réglages qui sont ajustables à l'aide du mode de configuration :**

- a. Sélection de la longueur de la cuvette - Réglage d'usine - **24 po (610 mm)**
- b. Pas utilisé sur cette série de modèles - Réglage d'usine - **Conçu pour des options de réglage futures**
- c. Réglage de chasse 24 heures - Réglage d'usine - **Fermé (OFF)**

**Les robinet de chasse pour urinoirs - ont 2 réglages qui sont ajustables à l'aide du mode de configuration :**

- d. Distance de détection de l'urinoir - Réglage d'usine - **16 po (406 mm)**
- e. Réglage de la chasse d'eau sur 24 heures - Réglage d'usine - **Fermé (OFF)**

**AVISO** **Opcional:** Solo se requiere si no se prefieren las configuraciones de fábrica.

**Si se hacen los ajustes dentro de los 30 minutos del encendido inicial:**

1. Proceda a "**Modos de configuración**".

**Si no se hacen los ajustes dentro de los 30 minutos del encendido inicial.**

La alimentación debe desconectarse durante 10 segundos y luego volver a conectarse para obtener otro período de ajuste.

1. Retire la tapa y abra el compartimiento de la batería.
2. Desconecte la fuente de energía:
  - a. Modelos con conexión eléctrica (**HW**): desconecte el conector de la batería del convertidor de la conexión eléctrica por 10 segundos.
  - b. Modelos de batería (**BT**) - desconecte el conector de batería durante 10 segundos.
3. Vuelva a conectar y vuelva a colocar la tapa y los tornillos.
4. Proceda a "**Modos de configuración**".

### Modos de configuración

**Fluxómetros de inodoro: tienen 3 configuraciones que se pueden ajustar a través del modo de configuración:**

- a. Selección de longitud de taza - Configurado de fábrica - **24" (610 mm)**
- b. No utilizado en esta serie de modelo - Configuración de fábrica - **Diseñado para configuración de opción futura**
- c. Ajuste de descarga de 24 horas - Set de fábrica - **APAGADO**

**Fluxómetros urinarios: tienen 2 configuraciones que se pueden ajustar a través del modo de configuración:**

- d. Distancia de detección del urinario - Ajustado de fábrica - **16" (406 mm)**
- e. Ajuste de descarga de 24 horas - Set de fábrica - **APAGADO**

# SETUP MODE ADJUSTMENTS

## RÉGLAGES DU MODE D'INSTALLATION

### AJUSTES DEL MODO DE CONFIGURACIÓN

#### STEP 1. OPERATION MODE *(see Figure 10B)*

- Once in operation mode, if adjustments are preferred, the installer must access Setup Mode by pressing the electronic override button (F-12) on the top of the cover for approximately 5 seconds and release it when a solid blue light is visible.

#### ÉTAPE 1. MODE DE FONCTIONNEMENT *(voir Figure 10B)*

- Une fois en mode de fonctionnement, si des réglages, sont nécessaires, l'installateur doit accéder au mode de configuration en appuyant sur le bouton de commande électronique (F-12) situé sur le dessus du couvercle pendant environ 5 secondes et le relâcher lorsqu'un voyant bleu s'allume.

#### PASO 1. MODO DE OPERACIÓN *(consulte la Figura 10B)*

- Una vez que este en el modo de operación, si se prefiere hacer ajustes, el instalador debe acceder al modo de configuración al oprimir el botón de anulación electrónico (F-12) en la parte superior de la cubierta durante aproximadamente 5 segundos y soltarlo cuando vea una luz azul fija.

#### STEP 2. SENSOR ADJUSTMENT SETTING *(see Figure 10C)*

- Cycle through the bowl length or Urinal sensing distance by pressing the electronic override button (F-12).
- Verify bowl length or Urinal sensing distance.
- Press and hold the electronic override button (F-12) for 5 seconds and release it when a solid blue light is visible.

#### ÉTAPE 2. RÉGLAGE DU CAPTEUR *(voir Figure 10C)*

- Faites défiler la longueur de la cuvette ou la distance de détection de l'urinoir en appuyant sur le bouton de commande électronique (F-12).
- Vérifiez la longueur de la cuvette ou la distance de détection de l'urinoir.
- Appuyez sur le bouton de commande électronique (F-12), maintenez-le enfoncé pendant 5 secondes puis relâchez-le lorsqu'un voyant bleu s'allume.

#### PASO 2. CONFIGURACIÓN DE AJUSTE DEL SENSOR *(consulte la Figura 10C)*

- Cambie entre la longitud del tazón o la distancia de sensor del mingitorio al presionar el botón de anulación electrónico (F-12).
- Verifique la longitud del recipiente o la distancia de detección del urinario.
- Mantenga oprimido el botón electrónico de anulación (F-12) durante 5 segundos y suéltelo cuando vea una luz azul.

Visible LED Lights Voyants à DEL visibles Luces LED visibles	Water Closet Bowl Length Longueur de la cuvette de toilette Longitud del recipiente del inodoro	Urinal Sensing Distance Distance de détection de l'urinoir Distancia de detección del urinario
1 Red 1 Rouge 1 Rojo	20" (508 mm) 20 po (508 mm) 20" (508 mm)	8" (203 mm) 8 po (203 mm) 8" (203 mm)
2 Red 2 Rouge 2 Rojo	22" (559 mm) 22 po (559 mm) 22" (559 mm)	12" (305 mm) 12 po (305 mm) 12" (305 mm)
3 Red 3 Rouge 3 Rojo	24" (610 mm) - <i>Factory set</i> 24 po (610 mm) - <i>Réglé en usine</i> 24" (610 mm) - <i>Configuración de fábrica</i>	16" (406 mm) - <i>Factory set</i> 16 po (406 mm) - <i>Réglé en usine</i> 16" (406 mm) - <i>Configuración de fábrica</i>
4 Red 4 Rouge 4 Rojo	26" (660 mm) 26 po (660 mm) 26" (660 mm)	20" (508 mm) 20 po (508 mm) 20" (508 mm)
5 Red 5 Rouge 5 Rojo	28" (711 mm) 28 po (711 mm) 28" (711 mm)	24" (610 mm) 24 po (610 mm) 20" (508 mm)

#### STEP 3. NOT USED ON THIS MODEL SERIES *(see Figure 10D)*

- Water Closet models only, designed for future option setup.
- Press and hold the electronic override button (F-12) for 5 seconds and release it when a solid blue light is visible.

#### ÉTAPE 3. PAS UTILISÉ SUR CETTE SÉRIE DE MODÈLES *(voir Figure 10D)*

- Modèles de toilettes seulement, conçus pour une option de réglage future.
- Appuyez sur le bouton de commande électronique (F-12), maintenez-le enfoncé pendant 5 secondes puis relâchez-le lorsqu'un voyant bleu s'allume.

#### PASO 3. NO UTILIZADO EN ESTA SERIE DE MODELO *(consulte la Figura 10D)*

- Solo modelos de inodoros, diseñados para futuras opciones de configuración.
- Mantenga oprimido el botón electrónico de anulación (F-12) durante 5 segundos y suéltelo cuando vea una luz azul.

**STEP 4. 24 HOUR FLUSH ADJUSTMENT** (see Figure 10E)

1. Cycle between the 24 hour flush adjustment (**ON/OFF**) setting by pressing the electronic override button (F-12).
2. Press and hold the electronic override button (F-12) for 5 seconds and release it when the red lights are off.

**ÉTAPE 4. RÉGLAGE DE CHASSE 24 HEURES** (voir Figure 10E)

1. Passez d'un réglage (**OUVERT/FERMÉ**) de la chasse de 24 heures en appuyant sur le bouton de commande électronique (F-12).
2. Appuyez sur le bouton de commande électronique (F-12), maintenez-le enfoncé pendant 5 secondes puis relâchez-le lorsque les voyants rouges sont éteints.

**PASO 4. AJUSTE DE DESCARGA DE 24 HORAS** (consulte la Figura 10E)

1. Cambie entre el ajuste de descarga de 24 horas (**ON/OFF**) al presionar el botón de anulación electrónico (F-12).
2. Mantenga oprimido el botón electrónico de anulación (F-12) durante 5 segundos y suéltelo cuando se hayan apagado las luces rojas.

Visible LED Lights Voyants à DEL visibles Luces LED visibles	24-Hour Flush Chasse de 24 heures Descarga de 24 horas
2 Red 2 Rouge 2 Rojo	Off - Factory set Arrêt - Réglé en usine Apagado - Configuración de fábrica
3 Red 3 Rouge 3 Rojo	On En marche Encendido

**STEP 5. EXITING SETUP MODE** (see Figure 10F)

1. All lights are on indicating the end of the Setup Mode.
2. Pressing the electronic override button (F-12) on the top of the cover (B) for 5 seconds and release it when a solid blue light is on and all red lights are off.

**ÉTAPE 5. MODE DE CONFIGURATION EXISTANT** (voir Figure 10F)

1. Tous les voyants sont allumés indiquant la fin du mode de configuration.
2. Appuyez sur le bouton de commande électronique (F-12) situé sur le dessus du couvercle (B) pendant 5 secondes et relâchez-le lorsqu'un voyant bleu est allumé et que tous les voyants rouges sont éteints.

**PASO 5. SALIR DEL MODO DE CONFIGURACIÓN** (consulte la Figura 10F)

1. Todas las luces están encendidas indicando el fin del modo configuración.
2. Presione el botón de anulación electrónica (F-12) en la parte superior de la cubierta (B) durante 5 segundos y suéltelo cuando haya una luz azul fija encendida y todas las luces rojas estén apagadas.

Figure 10

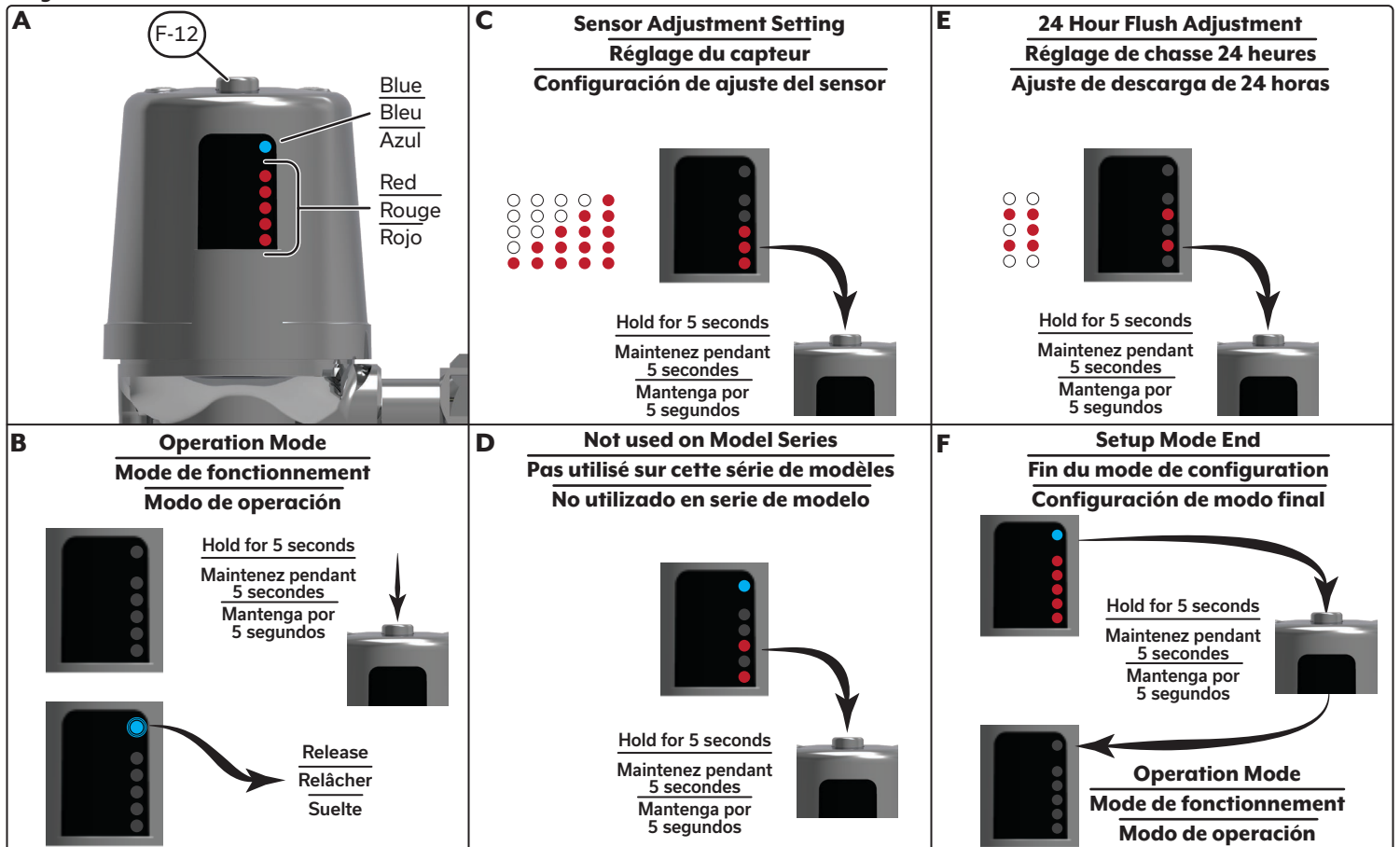

# SENSOR ADJUSTMENT VERIFICATION VÉRIFICATION DU RÉGLAGE DU CAPTEUR VERIFICACIÓN DE AJUSTE DE SENSOR

## For Water Closets (see Figure 11A)

1. Configure the sensing ranges based on the appropriate bowl length (dd) for the installation.
2. Verify the correct distance is selected by:
  - a. Stand or place a target at the end of the bowl.
  - b. Starting with one illuminated red light, step through the distances.
  - c. The Blue LED light flashes, confirming that the sensor is configured for that bowl length (dd).
  - d. Adjust the setting and repeat test if necessary.

**NOTICE** The water closet bowl length setting is **NOT** the sensing range. The advanced sensor activated flush system uses multiple detection distances and the bowl length to react appropriately to different usage patterns.

## For Urinals (see Figure 12B)

1. Verify the operation by:
  - a. Press and release of the electronic override button to advances to the next length/distance.
  - b. Starting with one illuminated red light, step through the distances.
  - c. The Blue LED light flashes, confirming that the sensor is configured for that sensing range (ee).
  - d. Adjust the setting and repeat test if necessary.

## Pour les toilettes (voir Figure 11A)

1. Configurez les portées de détection en fonction de la longueur de la cuvette (dd) appropriée à l'installation.
2. Pour vous assurer que la bonne distance est sélectionnée :
  - a. Placez-vous ou une cible à l'extrémité de la cuvette.
  - b. En commençant par un voyant rouge allumé, essayez une distance après l'autre.
  - c. Le voyant bleu clignote, confirmant que le capteur est configuré pour cette longueur de cuvette (dd).
  - d. Ajustez le réglage et répétez le processus si nécessaire.

**AVIS** Le réglage de la longueur de la cuvette de la toilette **N'EST PAS** la portée de détection. Le système perfectionné de chasse d'eau actionné par capteur utilise plusieurs distances de détection et la longueur de la cuvette pour réagir de manière appropriée aux différents modes d'utilisation.

## Pour les urinoirs (voir Figure 11B)

1. Pour vérifier le fonctionnement :
  - a. Appuyez et relâchez le bouton de commande électronique pour passer à la longueur/distance suivante.
  - b. En commençant par un voyant rouge allumé, passez d'une distance à l'autre.
  - c. Le voyant bleu clignote, confirmant que le capteur est configuré pour cette portée de détection (ee).
  - d. Ajustez le réglage et répétez le processus si nécessaire.

Figure 11

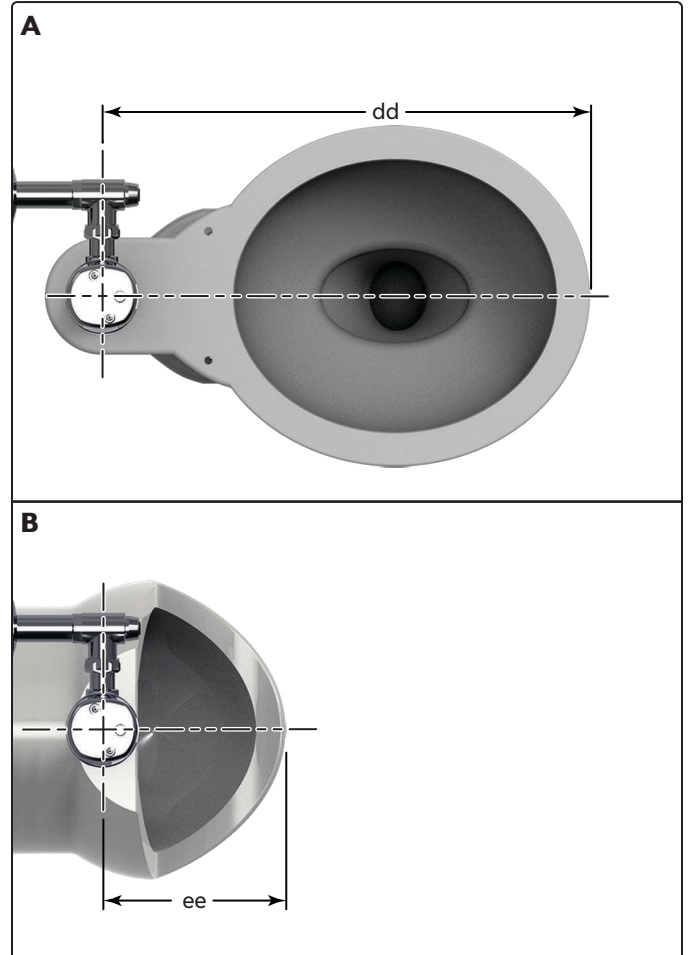

## Para retretes (consulte la Figura 11A)

1. Configure los rangos de detección en función de la longitud de la taza adecuada (dd) para la instalación.
2. Compruebe que ha seleccionado la distancia correcta:
  - a. Pararse o colocar algo al final de la taza.
  - b. Comenzando con una luz roja iluminada, recorra las distancias.
  - c. La luz LED azul parpadea, confirmando que el sensor está configurado para esa longitud de tazón (dd).
  - d. Ajuste la configuración y repita la prueba si es necesario.

**AVISO** El ajuste de la longitud de la taza del retrete **NO** es el rango de detección. El avanzado sistema de descarga activada por sensor utiliza múltiples distancias de detección y la longitud de la taza para reaccionar adecuadamente a los distintos patrones de uso.

## Para mingitorios (consulte la Figura 11B)

1. Verifique la operación:
  - a. Presione y suelte el botón de anulación electrónica para avanzar a la siguiente longitud/distancia.
  - b. Comenzando con una luz roja iluminada, recorra las distancias.
  - c. La luz LED azul parpadea, confirmando que el sensor está configurado para ese rango de detección (ee).
  - d. Ajuste la configuración y repita la prueba si es necesario.

**MMO - (MANUAL MECHANICAL OVERRIDE)**  
**MMO - (SURPASSEMENT MÉCANIQUE MANUEL)**  
**MMO - (ANULACIÓN MANUAL MECÁNICA)**

This feature is intended for use by maintenance staff for flushing the valve in the event of a battery failure.

- Flushing lines
- Clearing the fixture
- Cleaning fixture

**NOTICE** The flushometer will continuously run as long as the MMO button is depressed.

**WARNING** **DO NOT** use the MMO button to activate flushometer to adjust the Flush Volume.

Cette fonction est destinée à l'usage par le personnel d'entretien pour purger la valve dans le cas de l'épuisement de la batterie.

- Rinçage des tuyaux
- Dégager l'appareil
- Appareil de nettoyage

**AVIS** The flushometer will continuously run as long as the MMO button is depressed.

**AVERTISSEMENT** **NE PAS** utiliser le bouton MMO pour activer le robinet afin de régler le volume de chasse.

Esta función está diseñada para que la use el personal de mantenimiento para lavar la válvula en caso de falla de la batería.

- Líneas de descarga
- Despejando la unidad
- Limpieza de la unidad

**AVISO** El fluxómetro funcionará continuamente mientras se presione el botón MMO.

**ADVERTENCIA** **NO** use el botón MMO para activar el fluxómetro para ajustar el volumen de descarga.

Figure 12

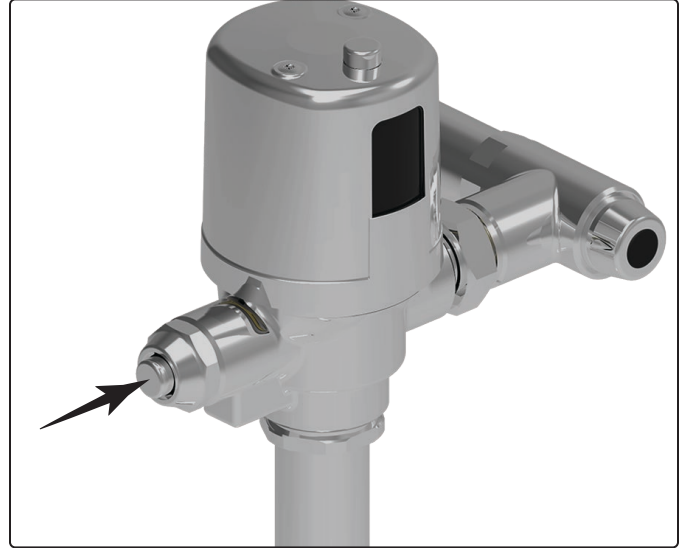

# REPAIR PARTS PIÈCES DE RECHANGE REPUESTOS

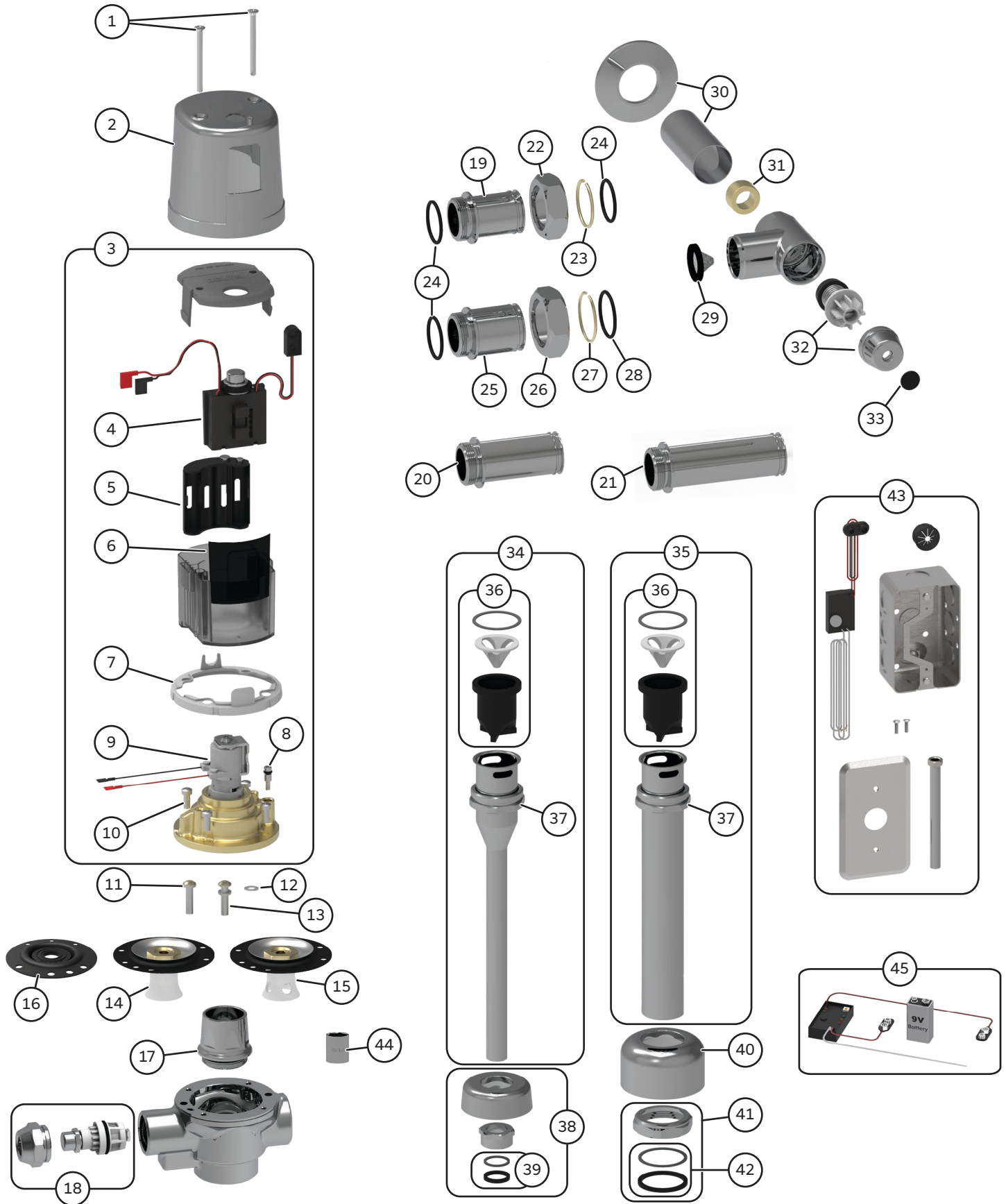

Item No. Article N° de artículo	Part No. N° de Pièce N.º de pieza	Description Description Descripción	Description Description Descripción	Description Description Descripción
1	061138A ①	Cover screws for 3rd Generation E-FV (2/pkg)	Vis de couvercle pour E-FV de 3e génération (2/pqt)	Tornillos de cubierta para E-FV de tercera generación (2/paquete)
2	061139A	Metal cover	Couvercle de métal	Cubierta de metal
	061139BL	Metal Cover (Matte Black)	Couvercle de métal (Noir mat)	Cubierta de metal (negro mate)
3	061142A	Electronic Water Closet repair kit for 3rd Generation E-FV	Ensemble de réparation des toilettes électroniques E-FV de 3e génération	Kit de reparación de retrete electrónico para E-FV de tercera generación
	061143A	Electronic Urinal repair kit for 3rd Generation E-FV	Ensemble de réparation pour urinoir électronique E-FV de 3e génération	Kit de reparación de mingitorio electrónico para E-FV de tercera generación
4	061363A	Water Closet board & electronic override button	Carte de circuits de toilette et bouton de commande électronique	Tablero de inodoro y botón de anulación electrónica
	061364A	Urinal board & electronic override button	Carte de circuits d'urinoir et bouton de commande électronique	Tablero de urinario y botón de anulación electrónica
5	060334A	Battery holder	Support de piles	Portabaterías
6	061063A	Replaceable lens for 3rd Generation E-FV	Lentille remplaçable pour E-FV de 3e génération	Lente reemplazable para E-FV de 3.ª generación
7	061141A ①	Cover gasket (3/pkg)	Joint de couvercle (3/pqt)	Junta de cubierta (3/paquete)
8	061024A	Regulating screw & o-ring	Vis de réglage et joint torique	Tornillo regulador y junta tórica
9	061341A	Cap/solenoid & regulating screw assembly for 0.125 gpf (0.5 Lpf) fixed Urinals	Ensemble capuchon/solénoïde et vis de réglage pour urinoirs fixes de 0,125 gpf (0,5 Lpf)	Montaje de tapón/solenoid y tornillo regulador para mingitorios fijos de 0.125 gpf (0.5 Lpf)
	061344A	Cap/solenoid & regulating screw assembly for 1.27 gpf (4.8 Lpf) fixed Water Closets	Ensemble capuchon/solénoïde et vis de réglage pour toilettes fixes de 1,27 gpf (4,8 Lpf)	Montaje de tapón/solenoid y tornillo regulador para retretes fijos de 1.27 gpf (4.8 Lpf)
	061343A	Cap/solenoid & regulating screw assembly for 1.1 gpf (4.2 Lpf) fixed Water Closets	Ensemble capuchon/solénoïde et vis de réglage pour toilettes fixes de 1,1 gpf (4,2 Lpf)	Montaje de tapón/solenoid y tornillo regulador para excusados fijos de 1.1 gpf (4.2 Lpf)
	061346A	Cap/solenoid & regulating screw assembly for 0.5 gpf (1.9 Lpf) adjustable Urinals	Ensemble capuchon/solénoïde et vis de réglage pour urinoirs réglables de 0,5 gpf (1,9 Lpf)	Montaje de tapón/solenoid y tornillo regulador para mingitorios ajustables de 0.5 gpf (1.9 Lpf)
	061169A	Cap/solenoid & regulating screw assembly for 1.6 gpf (6.0 Lpf) adjustable Water Closets	Ensemble capuchon/solénoïde et vis de réglage pour toilettes réglables de 1,6 gpf (6,0 Lpf)	Montaje de tapón/solenoid y tornillo regulador para retretes ajustables de 1.6 gpf (6.0 Lpf)
10	060078A ①	Screws for cast cap (4/pkg)	Vis pour capuchon en fonte (4/pqt)	Tornillos para tapón de fundición (4/paquete)
11	060507A ①	Poppet pin pack (3/pkg)	Goupilles de verrouillage (3/pqt)	Paquete de pasadores (3/paquete)
12	061124A ①	Washer for 1.27 gpf (4.8 Lpf) & 1.6 gpf (6.0 Lpf) models only (6/pkg)	Rondelle pour les modèles de 1,27 gpf (4,8 Lpf) et 1,6 gpf (6,0 Lpf) seulement (6/pqt)	Arandela solo para modelos de 1.27 gpf (4.8 Lpf) y 1.6 gpf (6.0 Lpf) (6/paquete)
13	060508A ①	Poppet pin pack for 0.5 gpf (1.9 Lpf) models only (3/pkg)	Goupilles de verrouillage uniquement pour les modèles de 0,5 gal./chasse (1,9 L/chasse) (3/pqt)	Paquete de clavijas Poppet solo para modelos de 0.5 gpf (1.9 Lpf) (3/paquete)

**NOTICE** Refer to TECK® flushometer repair parts and maintenance manual for additional parts and information.

- ① Package quantities may change. Check the parts section of the latest Delta Commercial Faucet Price List for current quantities.
- ② For valves manufactured before January 2013, you must replace both 061323A / 061324A diaphragm assembly and 062007A brass seat with O-ring. See ["Cap/Pin/Diaphragm Configuration Table" on page 25](#) to determine appropriate poppet pin & diaphragm repair parts based on the flush volume required.
- ③ Each individual sensor module requires its own 24 VAC to 6 VDC hardwire converter.
- ④ For valves manufactured between January 2013 – January 2024, you must replace 061422A / 061428A / 061429A left-hand thread tails with right-hand thread tails 060506A / 060354A / 060355A used prior to 2024.

**AVIS** Consultez le manuel des pièces de rechange et d'entretien du robinet de chasse d'eau TECK<sup>®</sup> pour plus de pièces et d'informations.

- ① Les quantités par paquet peuvent varier. Consultez la section des pièces de la dernière liste de Prix des Robinets Commerciaux Delta pour connaître les quantités actuelles.
- ② Pour les soupapes fabriquées avant janvier 2013, vous devez remplacer l'ensemble du diaphragme 061323A / 061324A et l'assise en laiton 062007A avec joint torique. Voir [« Tableau de configuration capuchon/goupille de verrouillage/diaphragme » à la page 25](#) pour déterminer la goupille de verrouillage et les pièces de réparation du diaphragme appropriées en fonction du débit de chasse requis.
- ③ Chaque module de capteur individuel requiert son propre convertisseur filé de 24 VCA à 6 VCC.
- ④ Pour les robinets fabriqués entre janvier 2013 et janvier 2024, vous devez remplacer les pièces d'extrémité à filetage à gauche 061422A / 061428A / 061429A par des pièces d'extrémité à filetage à droite 060506A / 060354A / 060355A utilisées avant 2024.

**AVISO** Consulte el manual de repuestos y mantenimiento de la válvula de descarga TECK<sup>®</sup> para obtener información y piezas adicionales.

- ① Las cantidades por paquete pueden variar. Consulte la sección de piezas de la lista de precios más reciente de grifos de Delta Commercial para conocer las cantidades actuales.
- ② En el caso de las válvulas fabricadas antes de enero de 2013, debe sustituir tanto el montaje del diafragma 061323A/061324A como el asiento de latón con junta tórica 062007A. Consulte la ["Tabla de configuración del tapón/pasador/diaphragma" en la página 25](#) para determinar cuáles son los repuestos del pasador del obturador y el diafragma adecuados en función del volumen de descarga necesario.
- ③ Cada módulo de sensor individual requiere su propio convertidor de cableado de 24 VCA a 6 V CC.
- ④ Para válvulas fabricadas entre enero de 2013 y enero de 2024, debe reemplazar los extremos con conexión roscada izquierda 061422A / 061428A / 061429A con extremos con conexión roscada derecha 060506A / 060354A / 060355A que se utilizaron antes de 2024.

Item No. Article N° de artículo	Part No. N° de Pièce N.º de pieza	Description Description Descripción	Description Description Descripción	Description Description Descripción
14	061489A ②	Diaphragm/guide assembly for Urinals	Ensemble diaphragme/guide pour urinoirs	Montaje del diafragma/guía para mingitorios
15	061490A ②	Diaphragm/guide assembly for Water Closets	Ensemble diaphragme/guide pour Toilettes	Montaje del diafragma/guía para retretes
16	060079A-MMO ①	Diaphragm (12/pkg)	Diaphragme (12/pqt)	Diafragma (12/paquete)
17	062007A ②	Brass seat with o-ring	Assise en laiton avec joint torique	Asiento de latón con junta tórica
18	061322A	Push Button, Cage, Cap Nut	Bouton poussoir , cage et écrou à calotte	Pulsador, jaula, tuerca con tapón
19	061422A ④	Standard left-hand thread tail	Pièce d'extrémité à filetage à gauche standard	Cola de rosca izquierda estándar
20	061428A ④	Standard left-hand thread tail 1" (25 mm) extension	Rallonge de la pièce d'extrémité standard à filetage à gauche de 1 po (25 mm)	Extensión estándar de la cola de la rosca a la izquierda de 1" (25 mm)
21	061429A ④	Standard left-hand thread tail 2" (51 mm) extension	Rallonge de la pièce d'extrémité standard à filetage à gauche de 2 po (51 mm)	Extensión estándar de la cola de la rosca a la izquierda de 2" (51 mm)
22	061423A	Standard union nut	Écrou de raccordement standard	Tuerca de unión estándar
23	060692A	Standard retaining ring	Anneau de retenue standard	Anillo de retención estándar
24	060082A ①	Standard tail o-ring package (20/pkg)	Joints toriques de tuyau inférieur standard (20/pqt)	Paquete de juntas tóricas de cola estándar (20/paq.)
25	061424A ④	Sloan® left-hand thread tail	Pièce d'extrémité à filetage à gauche Sloan™	Cola de rosca izquierda Sloan®
26	061425A	Sloan® union nut	Écrou de raccordement Sloan	Tuerca de unión Sloan®
27	061426A	Sloan® retaining ring	Anneau de retenue Sloan	Anillo de retención Sloan®
28	061427A ①	Sloan® tail o-ring package (20/pkg)	Joints toriques de tuyau inférieur Sloan (20/pqt)	Paquete de juntas tóricas de cola Sloan® (20/paq.)
29	060344A ①	Filter screen kit for Teck® tails (12/pkg)	Ensemble filtre pour tuyau inférieur TECK™ (12/pqt)	Kit de malla filtrante para colas TECK® (12/paq.)
30	060504A	Stainless steel wall flange & cover tube	Bride murale et tube de recouvrement en acier inoxydable	Brida de pared y tubo de cubierta de acero inoxidable
31	060697A	1.0" (25 mm) copper sweat inlet adapter	Adaptateur d'arrivée à souder en cuivre de 1,0 po (25 mm)	Adaptador de entrada con soldadura de cobre de 1.0" (25 mm)
	060694A	0.75" (19 mm) copper sweat inlet adapter	Adaptateur d'arrivée à souder en cuivre de 0,75 po (19 mm)	Adaptador de entrada con soldadura de cobre de 0.75" (19 mm)
	060764A	0.75" (19 mm) FIP inlet adapter	Adaptateur d'arrivée de 0,75 po (19 mm) femelle	Adaptador de entrada FIP de 0.75" (19 mm)

**NOTICE** Refer to TECK® flushometer repair parts and maintenance manual for additional parts and information.

- ① Package quantities may change. Check the parts section of the latest Delta Commercial Faucet Price List for current quantities.
- ② For valves manufactured before January 2013, you must replace both 061323A / 061324A diaphragm assembly and 062007A brass seat with O-ring. See ["Cap/Pin/Diaphragm Configuration Table" on page 25](#) to determine appropriate poppet pin & diaphragm repair parts based on the flush volume required.
- ③ Each individual sensor module requires its own 24 VAC to 6 VDC hardwire converter.
- ④ For valves manufactured between January 2013 – January 2024, you must replace 061422A / 061428A / 061429A left-hand thread tails with right-hand thread tails 060506A / 060354A / 060355A used prior to 2024.

**AVIS** Consultez le manuel des pièces de rechange et d'entretien du robinet de chasse d'eau TECK™ pour plus de pièces et d'informations.

- ① Les quantités par paquet peuvent varier. Consultez la section des pièces de la dernière liste de Prix des Robinets Commerciaux Delta pour connaître les quantités actuelles.
- ② Pour les soupapes fabriquées avant janvier 2013, vous devez remplacer l'ensemble du diaphragme 061323A / 061324A et l'assise en laiton 062007A avec joint torique. Voir [« Tableau de configuration capuchon/goupille de verrouillage/diaphragme » à la page 25](#) pour déterminer la goupille de verrouillage et les pièces de réparation du diaphragme appropriées en fonction du débit de chasse requis.
- ③ Chaque module de capteur individuel requiert son propre convertisseur filé de 24 VCA à 6 VCC.
- ④ Pour les robinets fabriqués entre janvier 2013 et janvier 2024, vous devez remplacer les pièces d'extrémité à filetage à gauche 061422A / 061428A / 061429A par des pièces d'extrémité à filetage à droite 060506A / 060354A / 060355A utilisées avant 2024.

**AVISO** Consulte el manual de repuestos y mantenimiento de la válvula de descarga TECK® para obtener información y piezas adicionales.

- ① Las cantidades por paquete pueden variar. Consulte la sección de piezas de la lista de precios más reciente de grifos de Delta Commercial para conocer las cantidades actuales.
- ② En el caso de las válvulas fabricadas antes de enero de 2013, debe sustituir tanto el montaje del diafragma 061323A/061324A como el asiento de latón con junta tórica 062007A. Consulte la ["Tabla de configuración del tapón/pasador/diafragma" en la página 25](#) para determinar cuáles son los repuestos del pasador del obturador y el diafragma adecuados en función del volumen de descarga necesario.
- ③ Cada módulo de sensor individual requiere su propio convertidor de cableado de 24 VCA a 6 V CC.
- ④ Para válvulas fabricadas entre enero de 2013 y enero de 2024, debe reemplazar los extremos con conexión roscada izquierda 061422A / 061428A / 061429A con extremos con conexión roscada derecha 060506A / 060354A / 060355A que se utilizaron antes de 2024.

Item No. Article N° de artículo	Part No. N° de Pièce N.° de pieza	Description Description Descripción	Description Description Descripción	
32	060843A	Retrofit check stem unit, cap nut & button complete	Ensemble complet de remise à niveau comprenant la tige de contrôle, l'écrou du capuchon et le bouton	Unidad de vástago de retención Retrofit, tuerca de tapón y botón completos
	060844A	Seat washer, spring, button & o-ring kit	Ensemble rondelle de l'assise, ressort, bouton et joint torique	Kit de arandela de asiento, resorte, botón y junta tórica
	060859A	Angle stop with union nut & tail complete	Arrêt angulaire avec écrou de raccordement et tuyau inférieur	Tope angular con tuerca de unión y cola completos
33	060081A ①	Plug button package (12/pkg)	Petits bouchons (12/pqt)	Paquete de botones de conexión (12/paq.)
34	060784A	0.75" x 11.5" (19 mm x 292 mm) vacuum breaker, ring & tube complete (Urinal)	Dispositif anti-refoulement de 0,75 po (19 mm) x 11,5 po (292 mm) complet avec anneau et tuyau (urinoir)	Igualador de presión de 0.75" x 11.5" (19 mm x 292 mm), anillo y tubo completos (mingitorio)
35	060782A	1.5" x 10" (38 x 254 mm) vacuum breaker, coupling ring and tube complete	Dispositif anti-refoulement de 1,5 po x 10 po (38 x 254 mm) complet avec anneau de raccordement et tuyau	Igualador de presión de 1.5" x 10" (38 x 254 mm), anillo de acoplamiento y tubo completos
36	060785A	Vacuum breaker sleeve complete	Manchon de dispositif anti-refoulement complet	Funda del igualador de presión completa
37	060094A	Coupling ring	Anneau de raccordement	Junta de acoplamiento
38	060463A	0.75" (19 mm) coupling Nut, 0.75" (19 mm) washers & 0.75" (19 mm) spud flange	Écrou de raccordement 0,75 po (19 mm), rondelles 0,75 po (19 mm) et bride de raccordement 0,75 po (19 mm)	0.75" (19 mm) coupling Nut, 0.75" (19 mm) washers & 0.75" (19 mm) spud flange
39	060049A ①	0.75" (19 mm) Rubber and fiber washers (12/pkg)	Rondelles en caoutchouc et en fibre 0,75 po (19 mm) (12/pqt)	0.75" (19 mm) Rubber and fiber washers (12/pkg)
40	060004A	1.5" (38 mm) spud flange	Pride de raccordement 1,5 po (38 mm)	1.5" (38 mm) spud flange
41	060778A	1.5" (38 mm) rough coupling nut & washers	Écrou et rondelles de raccordement de 1,5 po (38 mm)	1.5" (38 mm) rough coupling nut & washers
42	060083A ①	1.5" (38 mm) Slip Joint Washers (12/pkg)	Rondelles de joints coulissants 1,5 po (38 mm) (12/pqt)	1.5" (38 mm) Slip Joint Washers (12/pkg)
43	061069A	Hardwire converter & rigid connection assembly for 3rd Generation E-FV	Ensemble convertisseur filé et raccordement pour E-FV de 3e génération	Convertidor de la conexión eléctrica y montaje de conexión rígido para E-FV de tercera generación.
44	061506A	Socket wrench for diaphragm assembly nut	Clé à douille pour l'écrou d'assemblage du diaphragme	Llave de tubo para tuerca de montaje de diafragma
45	061047A	Hardwire converter with battery backup	Convertisseur dur avec sauvegarde de la batterie	Convertidor cableado con batería de reserva
Not Shown	060704A ③	Transformer 20 VA (110 to 24 VAC) for 5 sensor modules	Transformateur 20 VA (110 à 24 VCA) pour modules à 5 capteurs	Transformador 20 VA (110 a 24 VCA) para 5 módulos de sensor
	060771A ③	Transformer 40 VA (110 to 24 VAC) for 10 sensor modules	Transformateur 40 VA (110 à 24 VCA) pour modules à 10 capteurs	Transformador 40 VA (110 a 24 VCA) para 10 módulos de sensor

**NOTICE** Refer to TECK® flushometer repair parts and maintenance manual for additional parts and information.

- ① Package quantities may change. Check the parts section of the latest Delta Commercial Faucet Price List for current quantities.
- ② For valves manufactured before January 2013, you must replace both 061323A / 061324A diaphragm assembly and 062007A brass seat with O-ring. See ["Cap/Pin/Diaphragm Configuration Table" on page 25](#) to determine appropriate poppet pin & diaphragm repair parts based on the flush volume required.
- ③ Each individual sensor module requires its own 24 VAC to 6 VDC hardwire converter.
- ④ For valves manufactured between January 2013 - January 2024, you must replace 061422A / 061428A / 061429A left-hand thread tails with right-hand thread tails 060506A / 060354A / 060355A used prior to 2024.

**AVIS** Consultez le manuel des pièces de rechange et d'entretien du robinet de chasse d'eau TECK<sup>®</sup> pour plus de pièces et d'informations.

- ① Les quantités par paquet peuvent varier. Consultez la section des pièces de la dernière liste de Prix des Robinets Commerciaux Delta pour connaître les quantités actuelles.
- ② Pour les soupapes fabriquées avant janvier 2013, vous devez remplacer l'ensemble du diaphragme 061323A / 061324A et l'assise en laiton 062007A avec joint torique. Voir [« Tableau de configuration capuchon/goupille de verrouillage/diaphragme » à la page 25](#) pour déterminer la goupille de verrouillage et les pièces de réparation du diaphragme appropriées en fonction du débit de chasse requis.
- ③ Chaque module de capteur individuel requiert son propre convertisseur filé de 24 VCA à 6 VCC.
- ④ Pour les robinets fabriqués entre janvier 2013 et janvier 2024, vous devez remplacer les pièces d'extrémité à filetage à gauche 061422A / 061428A / 061429A par des pièces d'extrémité à filetage à droite 060506A / 060354A / 060355A utilisées avant 2024.











**AVISO** Consulte el manual de repuestos y mantenimiento de la válvula de descarga TECK<sup>®</sup> para obtener información y piezas adicionales.

- ① Las cantidades por paquete pueden variar. Consulte la sección de piezas de la lista de precios más reciente de grifos de Delta Commercial para conocer las cantidades actuales.
- ② En el caso de las válvulas fabricadas antes de enero de 2013, debe sustituir tanto el montaje del diafragma 061323A/061324A como el asiento de latón con junta tórica 062007A. Consulte la ["Tabla de configuración del tapón/pasador/diafragma" en la página 25](#) para determinar cuáles son los repuestos del pasador del obturador y el diafragma adecuados en función del volumen de descarga necesario.
- ③ Cada módulo de sensor individual requiere su propio convertidor de cableado de 24 VCA a 6 V CC.
- ④ Para válvulas fabricadas entre enero de 2013 y enero de 2024, debe reemplazar los extremos con conexión roscada izquierda 061422A / 061428A / 061429A con extremos con conexión roscada derecha 060506A / 060354A / 060355A que se utilizaron antes de 2024.

### Cap/Pin/Diaphragm Configuration Table

### Tableau de configuration capuchon/goupille de verrouillage/diaphragme

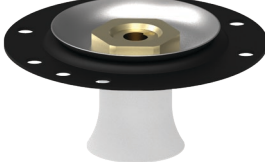
### Tabla de configuración del tapón/pasador/diafragma

	Urinal Urinoir Urinal		Water Closet Toilette Retrete		
	① Fixed Fixe Fijo	Adjustable Réglable Ajustable	① Fixed Fixe Fijo	②	Adjustable Réglable Ajustable
	② 0.125 gpf (0.5 Lpf) 0,125 gpf (0,5 Lpf)	0.5 gpf (1.9 Lpf) 0,5 gpf (1,9 Lpf)	② 1.1 gpf (4.2 Lpf) 1,1 gpf (4,2 Lpf)	② 1.27 gpf (4.8 Lpf) 1,27 gpf (4,8 Lpf)	1.6 gpf (6.0 Lpf) 1,6 gpf (6,0 Lpf)
<b>Cap/Solenoid &amp; Regulating Screw Assembly</b> <i>(includes Cap, Solenoid, Regulating Screw)</i> <b>Ensemble capuchon, solénoïde et vis de réglage</b> <i>(inclut capuchon, solénoïde et vis de réglage)</i> <b>Montaje del tapón/solenóide y tornillo regulador</b> <i>(incluye tapón y tornillo regulador)</i>	061341A 	061346A 	061343A 	061344A 	061169A 
<b>Poppet Pin</b> <b>Tige de clapet</b> <b>Pasador</b>	060508A 	060507A 	060507A & 061124A 		
<b>Diaphragm Assembly</b> <b>Ensemble de diaphragme</b> <b>Montaje del diafragma</b>	061489A 		061490A 		

**NOTICE** Must use all noted components listed in Table 1 to ensure correct flush volumes.

- ① Fixed models have epoxy in the adjustment screw.
- ② WaterSense® compliant when paired with a WaterSense® fixture rated for the same flush volume.

**AVIS** Il faut utiliser tous les composantes répertoriées dans le tableau 1 pour assurer des débits de chasse corrects.

- ① Les modèles fixes ont de l'époxy dans la vis de réglage.
- ② Conforme à la norme WaterSense<sup>®</sup> lorsque jumelé à un appareil WaterSense<sup>®</sup> ayant le même débit de chasse

**AVISO** Debe utilizar todos los componentes indicados en la Tabla 1 para garantizar volúmenes de descarga correctos.

- ① Los modelos fijos tienen epoxi en el tornillo de ajuste.
- ② Cumple con WaterSense<sup>®</sup> cuando se combina con una unidad WaterSense<sup>®</sup> con el mismo volumen de descarga.

# TROUBLESHOOTING DÉPANNAGE RESOLUCIÓN DE PROBLEMAS

## NOTICE

- We recommend that you use only genuine Delta® replacement parts.
- DO NOT USE EXCESSIVE FORCE** to close the inlet stop stem. We **RECOMMEND** that the flushometer be flushed while closing the inlet stop. The noise created by the water flow or the flow into the fixture will stop when the inlet water is shut off.

Problem	Indicator	Cause	Solution
No lights on sensor	No power	<b>BT Models</b> - Batteries not installed correctly	Check that the four "AA" Alkaline batteries are positioned properly in the battery holder. Use the +/- signs on the batteries and the +/- signs on the battery holder for correct positioning.
		<b>BT Models</b> - Batteries are depleted.	Replace with four new "AA" Alkaline batteries. See <a href="#">"Battery Replacement (see Figure 14)" on page 33</a> for instructions.
		<b>BT Models</b> - Damage or corrosion of the battery terminals.	Check for damage or corrosion of the battery terminals in the battery holder. Replace battery holder and batteries if necessary.
		<b>HW Models</b> - Power not being supplied to the unit.	Check for power coming from the transformer. Replace if required. Check power coming from the hardwire converter. Replace if required.
Excessive noise	Excessive noise	High pressures may lead to an increase in noise.	While the TECK® Flushometer will operate up to 125 PSI, the preferred operating range is between 35 to 65 PSI. 1. Lower the flow rate by reducing the flowing pressure upstream of the flushometer by adjusting the screw stop. Close the stop completely and re-open 1 turn. Then adjust the screw to stop the noise. 2. Other options include installing a Pressure Reducing Valve (PRV), or ball valve upstream to the flushometer.
		Damaged renewable seat.	On flushometers that have been installed for a number of years, check the renewable seat for wear and replace if necessary.
		Partially closed inlet stop.	<b>OPEN</b> inlet stop.
Excessive water flow rate	Splashing of water out of the fixture.	Inlet stop may be open too much.	Close the stop completely and re-open 1 turn. Adjust the stop to meet the required flush volume specification. <b>⚠ WARNING</b> Operation of flushometer with inlet stop <b>BELOW ONE TURN OPEN</b> may cause <b>EXCESSIVE NOISE</b> . The lowest open setting for the inlet stop may vary depending on the installation.
Continuous flushing	Flushometer does not stop after cycle is complete.	The Regulating Screw may require adjustment.	Adjust by slowly turning the regulating screw <b>LEFT</b> (counter-clockwise) (except on models that have a fixed volume). See <a href="#">"Flush Volume Adjustment (see Figure 9)" on page 14</a> for detail on adjusting.
		Bypass slot partially or completely obstructed.	1. Clean bypass slot. 2. Replace cap/solenoid & regulating screw assembly if required. See <a href="#">"Cap/Solenoid &amp; Regulating Screw Assembly Maintenance (see Figure 17)" on page 36</a> for instructions.
		Diaphragm/Guide Assembly obstructed or damaged.	1. Check for damage and alignment of the diaphragm. 2. Replace Diaphragm/Guide Assembly if required. See <a href="#">"Diaphragm/Guide Assembly And Seat Maintenance (see Figure 18)" on page 38</a> for instructions.
		Solenoid not connected to controller or damaged.	1. Check for damage and alignment of the diaphragm. 2. Replace Diaphragm/Guide Assembly if required. See <a href="#">"Diaphragm/Guide Assembly And Seat Maintenance (see Figure 18)" on page 38</a> for instructions.
		MMO button not working correctly.	1. Clean MMO button assembly. 2. Replace MMO button assembly if required. See <a href="#">"MMO Button Maintenance (see Figure 19)" on page 39</a> for instructions.
Inadvertent flushing	Flushometer will activate with no one using the fixture.	Sensor range needs to be adjusted.	Verify sensing range of the flushometer and adjust if required. See section <a href="#">"Setup Mode Adjustments" on page 17</a> for instructions.
		Sensor requires adjustment for reflection of infrared signal.	See <a href="#">"Inadvertent Flushing (see Figure 16)" on page 35</a> for instruction on sensor angle adjustment.
Shortage of water to properly flush bowl	Fixture does not clear waste.	Inlet stop may not be open enough.	<b>OPEN</b> inlet stop fully.
		Supply line may be blocked or under sized.	<b>CHECK</b> supply line for size or obstruction, partially closed gate or other supply line valve, corroded or under size water piping.
		Not enough water pressure and/or flow rate.	<b>CHECK</b> water pressure and flow rate. Water supply may be restricted upstream. Open any devices being used to restrict pressure and/or flow rate to the flushometer (PRV, ball valves, supply stops).

**NOTICE** If the issue persists, contact Delta Commercial Technical Service at **1-800-387-8277** (Canada).

Problem	Indicator	Cause	Solution
Valve will not flush	Flushometer has been serviced and <b>DOES NOT</b> operate	Re-assembled incorrectly.	Check that the Cap/Solenoid Assembly has been put on the body properly. The Regulating Screw should always be on the same side as the inlet stop.
	Lights operate as expected but valve will not flush	Solenoid not connected to controller or damaged.	1. Verify wiring is connected correctly. The solenoid is connected black to black, red to red with the electronic compartment. 2. Replace cap/solenoid & regulating screw assembly if required. See <a href="#">"Cap/Solenoid &amp; Regulating Screw Assembly Maintenance (see Figure 17)" on page 36</a> for instructions
	Valve will flush but shuts off immediately when activated	Diaphragm may be dirty or damaged.	1. Check for damage and alignment of the diaphragm. 2. Replace Diaphragm/Guide Assembly if required. See <a href="#">"Diaphragm/Guide Assembly And Seat Maintenance (see Figure 18)" on page 38</a> for instructions.
		Water supply is turned off.	Verify water supply is turned on.
		The Regulating Screw may require adjustment.	Adjust by slowly turning the regulating screw RIGHT (clockwise) (except on models that have a fixed volume). See <a href="#">"Flush Volume Adjustment (see Figure 9)" on page 14</a> for details on adjusting.
Inlet filter may be partially or completely obstructed.	1. Clean or replace inlet filter 2. Replace inlet filter if required. See <a href="#">"Inlet Filter Maintenance (see Figure 15)" on page 34</a> for instructions.		
Slight water leak into fixture	Water running into fixture when flushometer not activated.	Diaphragm may be dirty or damaged.	1. Check for damage and alignment of the diaphragm. 2. Replace Diaphragm/Guide Assembly if required. See <a href="#">"Diaphragm/Guide Assembly And Seat Maintenance (see Figure 18)" on page 38</a> for instructions.
		Solenoid damaged.	Replace cap/solenoid & regulating screw assembly if required. See <a href="#">"Cap/Solenoid &amp; Regulating Screw Assembly Maintenance (see Figure 17)" on page 36</a> for instructions.
		Diaphragm caught on seat.	1. Check for damage and alignment of the diaphragm. 2. Replace Diaphragm/Guide Assembly if required. See <a href="#">"Diaphragm/Guide Assembly And Seat Maintenance (see Figure 18)" on page 38</a> for instructions.
		Inlet filter may be partially or completely obstructed.	1. Clean or replace inlet filter. 2. Replace inlet filter if required. See <a href="#">"Inlet Filter Maintenance (see Figure 15)" on page 34</a> for instructions.
		MMO Button may be worn or obstructed.	1. Clean MMO button assembly. 2. Replace MMO button assembly if required. See <a href="#">"MMO Button Maintenance (see Figure 19)" on page 39</a> for instructions.
MMO button not operating	No water flowing from the flushometer	Diaphragm not installed correctly.	1. Check for damage and alignment of the diaphragm. 2. Replace Diaphragm/Guide Assembly if required. See section <a href="#">"Diaphragm/Guide Assembly And Seat Maintenance (see Figure 18)" on page 38</a> for instructions.
		MMO button obstructed or damaged.	1. Clean MMO button assembly. 2. Replace MMO button assembly if required. See <a href="#">"MMO Button Maintenance (see Figure 19)" on page 39</a> for instructions.
<b>NOTICE</b> If the issue persists, contact Delta Commercial Technical Service at <b>1-800-387-8277</b> (Canada).			

**AVIS**

- Nous vous recommandons d'utiliser uniquement des pièces de rechange authentiques Delta<sup>MD</sup>.
- **NE PAS UTILISER DE FORCE EXCESSIVE** pour fermer l'arrêt d'arrivée d'eau. Nous **RECOMMANDONS** d'actionner le robinet de chasse en fermant l'arrêt d'arrivée d'eau. Le bruit créé par le débit d'eau ou l'écoulement dans l'appareil s'arrête lorsque l'arrivée d'eau est fermée.

Problème	Indice	Cause	Solution
Les voyants du capteur ne s'allument pas	Pas sous tension	Modèles à piles ( <b>BT</b> ) - Les piles ne sont pas installées correctement	Vérifiez que les quatre piles alcalines « AA » sont bien positionnées dans le support de piles. Utilisez les signes +/- sur les piles et les signes +/- sur le support de piles pour bien les positionner.
		Modèles à piles ( <b>BT</b> ) - Les piles sont épuisées.	Remplacez-les par quatre nouvelles piles alcalines « AA ». <a href="#">« Remplacement des piles (voir Figure 14) » à la page 33</a> pour les instructions.
		Modèles à piles ( <b>BT</b> ) - Dommages ou corrosion des bornes des piles.	Vérifiez que les bornes ne sont pas endommagées ou corrodées dans le support de piles. Remplacez le support de piles et les piles si nécessaire.
		Modèles filés ( <b>HW</b> ) - L'appareil n'est pas sous tension.	Vérifiez l'alimentation qui provient du transformateur. Remplacez-le si nécessaire. Vérifiez l'alimentation provenant du convertisseur filé. Remplacez-le si nécessaire.
Bruit excessif	Bruit excessif	Des pressions élevées peuvent causer une augmentation du bruit.	Bien que le robinet de chasse TECK <sup>MD</sup> puisse fonctionner jusqu'à 125 PSI, la fourchette de fonctionnement recommandée se situe entre 35 et 65 PSI. 1. Réduisez le débit en diminuant la pression en amont du robinet de chasse en réglant la vis d'arrêt. Fermez complètement l'arrêt et ouvrez-le d'un tour. Puis ajustez la vis pour arrêter le bruit. 2. D'autres options incluent l'installation d'un réducteur de pression, ou d'une soupape à bille en amont du robinet de chasse.
		Assise renouvelable endommagée.	Sur les robinets de chasse installés depuis plusieurs années, vérifiez l'usure de l'assise renouvelable et remplacez-la si nécessaire.
		Arrêt d'arrivée d'eau partiellement fermé.	<b>OUVREZ</b> l'arrêt d'arrivée d'eau.
Débit d'eau excessif	Éclaboussures d'eau en dehors de la toilette/urinoir.	L'arrêt d'arrivée d'eau est peut-être trop ouvert.	Fermez complètement l'arrêt et ouvrez-le d'un tour. Réglez l'arrêt d'arrivée pour répondre à la spécification du volume de chasse requis. <b>⚠ AVERTISSEMENT</b> Le fonctionnement du robinet de chasse avec un arrêt d'arrivée d'eau <b>OUVERT DE MOINS D'UN TOUR</b> peut provoquer un <b>BRUIT EXCESSIF</b> . Le réglage d'ouverture le plus bas pour l'arrêt d'arrivée d'eau peut varier en fonction de l'installation.
Chasse d'eau continue	Le robinet de chasse ne s'arrête pas après la fin du cycle.	La vis de réglage peut nécessiter un ajustement.	Réglez en tournant lentement la vis de réglage vers la <b>GAUCHE</b> (dans le sens anti-horaire) (sauf sur les modèles à débit fixe). Consultez la section <a href="#">« Réglage du volume de chasse (voir Figure 9) » à la page 14</a> pour plus de détails sur le réglage.
		La cannelure de dérivation est partiellement ou totalement bloquée.	1. Nettoyez la cannelure de dérivation. 2. Remplacez-le capuchon/solénoïde et la vis de réglage si nécessaire. Consultez la section <a href="#">« Entretien de l'ensemble du diaphragme et de l'assise (voir Figure 18) » à la page 38</a> pour les instructions.
		L'ensemble du diaphragme/guide est obstrué ou endommagé.	1. Vérifiez que le diaphragme n'est pas endommagé ainsi que son alignement. 2. Remplacez l'ensemble du diaphragme/guide si nécessaire. Consultez la section <a href="#">« Entretien de l'ensemble du diaphragme et de l'assise (voir Figure 18) » à la page 38</a> pour les instructions.
		Le solénoïde n'est pas raccordé au contrôleur ou est endommagé.	1. Vérifiez que le diaphragme n'est pas endommagé ainsi que son alignement. 2. Remplacez l'ensemble du diaphragme/guide si nécessaire. Consultez la section <a href="#">« Entretien de l'ensemble du diaphragme et de l'assise (voir Figure 18) » à la page 38</a> pour les instructions.
		Le bouton MMO ne fonctionne pas correctement.	1. Nettoyez l'ensemble du bouton MMO. 2. Réinstallez l'ensemble du bouton MMO si nécessaire. Consultez la section <a href="#">« Entretien Du Bouton MMO (voir Figure 19) » à la page 39</a> pour obtenir des instructions.
Chasse d'eau par erreur	Le robinet de chasse s'active même si personne n'utilise la toilette ou l'urinoir.	La portée du capteur nécessite un ajustement.	Vérifiez la portée de détection du robinet de chasse et ajustez-la au besoin. Consultez la section <a href="#">« Réglages du mode d'installation » à la page 17</a> pour les instructions.
		Le capteur nécessite un réglage pour la réflexion du signal infrarouge.	Consultez la section <a href="#">« Chasse d'eau par erreur (voir Figure 16) » à la page 35</a> pour les instructions sur le réglage de l'angle du capteur.
<b>AVIS</b> Si le problème persiste, communiquez avec le service technique de Delta Commercial au <b>1-800-387-8277</b> (Canada).			

Problème	Indice	Cause	Solution
Manque d'eau pour vidanger correctement la cuvette	La cuvette n'évacue pas les déchets.	L'arrêt d'arrivée d'eau n'est peut-être pas assez ouvert.	<b>OUVREZ</b> complètement l'arrêt d'arrivée.
		La conduite d'alimentation peut être bloquée ou sous-dimensionnée.	<b>VÉRIFIEZ</b> que la conduite d'alimentation n'est pas bloquée ainsi que sa dimension, la fermeture partielle d'un robinet-soupape ou d'une autre soupape de la conduite d'alimentation, la corrosion ou le sous-dimensionnement de la tuyauterie.
		La pression et/ou le débit de l'eau sont insuffisants.	<b>VÉRIFIEZ</b> la pression et le débit de l'eau. L'alimentation en eau peut être restreinte en amont. Ouvrez tous les dispositifs utilisés pour limiter la pression et/ou le débit vers le robinet de chasse (réducteur de pression, soupape à bille, arrêts d'alimentation).
Le robinet de chasse ne fonctionne pas	Le robinet de chasse a fait l'objet d'un entretien et ne <b>FONCTIONNE PAS</b> .	Réassemblé incorrectement.	Vérifiez que l'ensemble capuchon/solénoïde a été placé correctement sur le corps du robinet de chasse. La vis de réglage doit toujours se trouver du même côté que l'arrêt d'arrivée d'eau.
		Les voyants s'allument comme prévu, mais le robinet de chasse ne fonctionne pas.	Le solénoïde n'est pas raccordé au contrôleur ou est endommagé.
	Le robinet de chasse fonctionne mais s'arrête immédiatement dès qu'il est activé.	Le diaphragme est peut-être sale ou endommagé.	1. Vérifiez que le diaphragme n'est pas endommagé ainsi que son alignement. 2. Remplacez l'ensemble du diaphragme/guide si nécessaire. Consultez la section « <a href="#">Entretien de l'ensemble du diaphragme et de l'assise (voir Figure 18)</a> » à la page 38 pour les instructions.
		L'alimentation en eau est coupée.	Assurez-vous que l'alimentation en eau est ouverte.
		La vis de réglage peut nécessiter un ajustement.	Réglez en tournant lentement la vis de réglage vers la DROITE (dans le sens horaire) (sauf sur les modèles à débit fixe). Consultez la section « <a href="#">Réglage du volume de chasse (voir Figure 9)</a> » à la page 14 pour plus de détails sur le réglage.
Le filtre de l'arrivée d'eau peut être partiellement ou complètement obstrué.	1. Nettoyez ou remplacez le filtre d'arrivée d'eau. 2. Remplacez le filtre d'arrivée d'eau au besoin. Consultez la section « <a href="#">Entretien du filtre d'arrivée d'eau (voir Figure 15)</a> » à la page 34 pour les instructions.		
Légère fuite d'eau dans la cuvette/urinoir	De l'eau s'écoule dans la toilette/urinoir lorsque le robinet de chasse n'est pas activé.	Le diaphragme est peut-être sale ou endommagé.	1. Vérifiez que le diaphragme n'est pas endommagé ainsi que son alignement. 2. Remplacez l'ensemble du diaphragme/guide si nécessaire. Consultez la section « <a href="#">Entretien de l'ensemble du diaphragme et de l'assise (voir Figure 18)</a> » à la page 38 pour les instructions.
		Solénoïde endommagé.	Remplacez-le capuchon/solénoïde et la vis de réglage si nécessaire. Consultez la section « <a href="#">Entretien de l'ensemble capuchon/solénoïde et vis de réglage (voir Figure 17)</a> » à la page 36 pour les instructions.
		Le diaphragme est coincé sur l'assise.	1. Vérifiez que le diaphragme n'est pas endommagé ainsi que son alignement. 2. Remplacez l'ensemble du diaphragme/guide si nécessaire. Consultez la section « <a href="#">Entretien de l'ensemble du diaphragme et de l'assise (voir Figure 18)</a> » à la page 38 pour les instructions.
		Le filtre de l'arrivée d'eau peut être partiellement ou complètement obstrué.	1. Nettoyez ou remplacez le filtre d'arrivée d'eau. 2. Remplacez le filtre d'arrivée d'eau au besoin. Consultez la section « <a href="#">Entretien du filtre d'arrivée d'eau (voir Figure 15)</a> » à la page 34 pour les instructions.
		Le bouton MMO peut être usé ou obstrué.	1. Nettoyez l'ensemble du bouton MMO. 2. Réinstallez l'ensemble du bouton MMO si nécessaire. Consultez la section « <a href="#">Entretien Du Bouton MMO (voir Figure 19)</a> » à la page 39 pour obtenir des instructions.
Le bouton MMO ne fonctionne pas.	L'eau ne sort pas du robinet de chasse.	La membrane est installée incorrectement.	1. Vérifiez pour des dommages et l'alignement de la membrane. 2. Réinstallez l'ensemble de membrane / guide si nécessaire. Consultez la section « <a href="#">Entretien de l'ensemble du diaphragme et de l'assise (voir Figure 18)</a> » à la page 38 pour obtenir des instructions.
		Le bouton MMO est obstrué ou endommagé.	1. Nettoyez l'ensemble du bouton MMO. 2. Réinstallez l'ensemble du bouton MMO si nécessaire. Consultez la section « <a href="#">Entretien Du Bouton MMO (voir Figure 19)</a> » à la page 39 pour obtenir des instructions.

**AVIS** Si le problème persiste, communiquez avec le service technique de Delta Commercial au **1-800-387-8277** (Canada).

**AVISO**

- Le recomendamos utilizar únicamente piezas de repuesto originales de Delta®.
- **NO UTILICE FUERZA EXCESIVA** para cerrar el vástago de tope de entrada. **RECOMENDAMOS** hacer una descarga con la válvula de descarga mientras se cierra el tope de entrada. El ruido creado por el flujo de agua o el flujo que entra en la unidad se detendrá cuando se cierre la entrada de agua.

Problema	Indicador	Causa	Solución
Sin luces en el sensor	Sin energía	<b>Modelos "BT"</b> - Las baterías no están instaladas de manera correcta	Verifique que las cuatro baterías alcalinas «AA» estén colocadas de manera adecuada en el portabaterías. Use los signos +/- en las baterías y los signos +/- en el portabaterías para colocarlas bien.
		<b>Modelos "BT"</b> - las baterías están agotadas.	Coloque cuatro nuevas baterías alcalinas "AA". Consulte <a href="#">"Reemplazo de batería (consulte la Figura 14)" en la página 33</a> para obtener instrucciones.
		<b>Modelos "BT"</b> - Daño o corrosión en las terminales de la batería.	Compruebe que no haya daño o corrosión en los terminales de la batería en el portabaterías. Reemplace el portabaterías y la batería si es necesario.
		<b>Modelos "HW"</b> - No llega la energía a la unidad.	Compruebe la energía que viene del transformador. Sustitúyalo si es necesario. Compruebe la energía que llega del convertidor de la conexión eléctrica. Sustitúyalo si es necesario.
Ruido excesivo	Ruido excesivo	La presión elevada puede provocar un aumento del ruido.	Aunque el fluxómetro TECK® funcionará hasta 125 psi (862 kPa), el rango de funcionamiento de preferencia es de entre 35 a 65 psi (241 a 448 kPa). 1. Disminuya el flujo reduciendo la presión del flujo ascendente del fluxómetro ajustando el tope del tornillo. Cierre completamente el tope y vuelva a abrirlo con 1 vuelta. A continuación, ajuste el tornillo para detener el ruido. 2. Otras opciones incluyen la instalación de una válvula reductora de presión (PRV) o una válvula de bola ascendente al fluxómetro.
		Asiento renovable dañado.	En el caso de fluxómetros instalados desde hace varios años, compruebe el desgaste del asiento renovable y sustitúyalo si es necesario.
		Cierre <b>PARCIALMENTE</b> el tope de entrada.	<b>ABRA</b> el tope de entrada.
Flujo excesivo de agua	Hay salpicaduras de agua fuera de la unidad	Es posible que el tope de entrada esté demasiado abierto.	Cierre completamente el tope y vuelva a abrirlo con 1 vuelta. Ajuste el tope para que cumpla con la especificación de volumen de descarga requerida. <b>⚠ ADVERTENCIA</b> El funcionamiento del fluxómetro con el tope de entrada <b>ABIERTO A MENOS DE UNA VUELTA</b> puede causar <b>RUIDO EXCESIVO</b> . El ajuste de apertura mínima del tope de entrada puede variar en función de la instalación.
Descarga continua	El fluxómetro no se detiene después de completar el ciclo	Puede ser necesario ajustar el tornillo de regulación.	Ajuste girando lentamente el tornillo regulador hacia la <b>IZQUIERDA</b> (en el sentido contrario a las manecillas del reloj) (excepto en los modelos con un volumen fijo). Consulte <a href="#">"Ajuste del volumen de descarga (consulte la Figura 9)" en la página 14</a> para más detalles de ajuste.
		Ranura de derivación parcial o totalmente obstruida.	1. Limpie la ranura de derivación. 2. Sustituya el tapón/solenoides y el montaje del tornillo regulador si es necesario. Consulte <a href="#">"Mantenimiento del montaje del tapón/solenoides y tornillo de regulación (consulte la Figura 17)" en la página 37</a> para obtener instrucciones.
		Montaje del diafragma/guía obstruido o dañado.	1. Compruebe que el diafragma no esté dañado y si esté alineado. 2. Sustituya el montaje del diafragma/guía si es necesario. Consulte <a href="#">"Mantenimiento del montaje del diafragma/guía y del asiento (consulte la Figura 18)" en la página 38</a> para obtener instrucciones.
		El solenoide no está conectado al controlador ni está dañado.	1. Compruebe que el diafragma no esté dañado y si esté alineado. 2. Sustituya el montaje del diafragma/guía si es necesario. Consulte <a href="#">"Mantenimiento del montaje del diafragma/guía y del asiento (consulte la Figura 18)" en la página 38</a> para obtener instrucciones.
		El botón MMO no funciona de manera correcta.	1. Limpie el montaje del botón MMO. 2. Sustituya el montaje del botón MMO si es necesario. Consulte <a href="#">"Mantenimiento del botón MMO (consulte la Figura 19)" en la página 39</a> para obtener instrucciones.
Descarga involuntaria	El fluxómetro se activará cuando nadie use la unidad.	Es necesario ajustar el rango del sensor.	Verifique el rango de detección del fluxómetro y ajústelo si es necesario. Consulte la sección <a href="#">"Ajustes del modo de configuración" en la página 17</a> para obtener instrucciones.
		El sensor requiere ajuste para la reflexión de la señal infrarroja.	Consulte <a href="#">"Descarga involuntaria (consulte la Figura 16)" en la página 35</a> para obtener instrucciones sobre el ajuste del ángulo del sensor.

**AVISO**

Si el problema persiste, póngase en contacto con el Servicio Técnico Comercial de Delta al **1-800-387-8277** (Canadá).

Problema	Indicador	Causa	Solución
Falta de agua para descargar correctamente la taza	La unidad no elimina los desechos	Es posible que el tope de entrada no esté lo suficientemente abierto.	<b>ABRA</b> completamente el tope de entrada.
		La línea de suministro puede estar obstruida o ser de un tamaño insuficiente.	<b>VERIFIQUE</b> el tamaño u obstrucción de la línea de suministro, si hay una compuerta parcialmente cerrada u otra válvula de la línea de suministro, tuberías de agua oxidadas o de tamaño insuficiente.
		Presión o flujo de agua insuficientes.	<b>VERIFIQUE</b> la presión del agua y el índice de flujo. El suministro de agua puede estar restringido en otra parte. Abra todos los dispositivos utilizados para restringir la presión o el flujo al fluxómetro (válvula reductora de presión, válvulas de bola, topes de suministro).
La válvula no descarga	Se reparó el fluxómetro pero <b>NO</b> funciona	Se montó de manera incorrecta.	Compruebe que el montaje del tapón/solenoide se haya colocado correctamente en el cuerpo. El tornillo de regulación debe estar siempre en el mismo lado que el tope de entrada.
	Las luces funcionan como se espera pero la válvula no descarga.	El solenoide no está conectado al controlador ni está dañado.	1. Verifique que el cableado esté conectado correctamente. El solenoide está conectado de negro a negro, de rojo a rojo con el compartimento electrónico. 2. Sustituya el tapón/solenoide y el montaje del tornillo regulador si es necesario. Consulte " <a href="#">Mantenimiento del montaje del tapón/solenoide y tornillo de regulación (consulte la Figura 17)</a> " en la página 37 para obtener instrucciones.
	La válvula sí descarga pero se apaga inmediatamente cuando se activa	El diafragma puede estar sucio o dañado.	1. Compruebe que el diafragma no esté dañado y si esté alineado. 2. Sustituya el montaje del diafragma/guía si es necesario. Consulte " <a href="#">Mantenimiento del montaje del diafragma/guía y del asiento (consulte la Figura 18)</a> " en la página 38 para obtener instrucciones.
		El suministro de agua está cerrado.	Verifique que el suministro de agua esté abierto.
		Puede ser necesario ajustar el tornillo de regulación.	Ajuste girando lentamente el tornillo regulador hacia la <b>DERECHA</b> (en el sentido a las manecillas del reloj) (excepto en los modelos con un volumen fijo). Consulte " <a href="#">Ajuste del volumen de descarga (consulte la Figura 9)</a> " en la página 14 para más detalles de ajuste.
El filtro de entrada puede estar parcial o totalmente obstruido.	1. Limpie o sustituya el filtro de entrada. 2. Sustituya el filtro de entrada si es necesario. Consulte " <a href="#">Mantenimiento del filtro de entrada (consulte la Figura 15)</a> " en la página 34 para obtener instrucciones.		
Ligera fuga de agua en la unidad	El agua que corre hacia el accesorio cuando el fluxómetro no está activado.	El diafragma puede estar sucio o dañado.	1. Compruebe que el diafragma no esté dañado y si esté alineado. 2. Sustituya el montaje del diafragma/guía si es necesario. Consulte " <a href="#">Mantenimiento del montaje del diafragma/guía y del asiento (consulte la Figura 18)</a> " en la página 38 para obtener instrucciones.
		Solenoide dañado.	Sustituya el tapón/solenoide y el montaje del tornillo regulador si es necesario. Consulte " <a href="#">Mantenimiento del montaje del tapón/solenoide y tornillo de regulación (consulte la Figura 17)</a> " en la página 37 para obtener instrucciones.
		El diafragma está atascado en el asiento.	1. Compruebe que el diafragma no esté dañado y si esté alineado. 2. Sustituya el montaje del diafragma/guía si es necesario. Consulte " <a href="#">Mantenimiento del montaje del diafragma/guía y del asiento (consulte la Figura 18)</a> " en la página 38 para obtener instrucciones.
		El filtro de entrada puede estar parcial o totalmente obstruido.	1. Limpie o sustituya el filtro de entrada. 2. Sustituya el filtro de entrada si es necesario. Consulte " <a href="#">Mantenimiento del filtro de entrada (consulte la Figura 15)</a> " en la página 34 para obtener instrucciones.
		Es posible que el botón MMO esté desgastado u obstruido.	1. Limpie el montaje del botón MMO. 2. Sustituya el montaje del botón MMO si es necesario. Consulte " <a href="#">Mantenimiento del botón MMO (consulte la Figura 19)</a> " en la página 39 para obtener instrucciones.
El botón MMO no funciona	No water flowing from the flushometer	El diafragma no está instalado de manera correcta.	1. Compruebe que el diafragma no esté dañado y si esté alineado. 2. Sustituya el montaje del diafragma/guía si es necesario. Consulte " <a href="#">Mantenimiento del montaje del diafragma/guía y del asiento (consulte la Figura 18)</a> " en la página 38 para obtener instrucciones.
		El botón MMO está obstruido o dañado.	1. Limpie el montaje del botón MMO. 2. Sustituya el montaje del botón MMO si es necesario. Consulte " <a href="#">Mantenimiento del botón MMO (consulte la Figura 19)</a> " en la página 39 para obtener instrucciones.

**AVISO** Si el problema persiste, póngase en contacto con el Servicio Técnico Comercial de Delta al **1-800-387-8277** (Canadá).

# MAINTENANCE ENTRETIEN MANTENIMIENTO

## Cleaning Instructions

This Delta Commercial products are designed and engineered in accordance with the highest quality and performance standards. With proper care, it will give years of trouble-free service. Care should be given to the cleaning of this product. Although the finish is extremely durable, it can be **DAMAGED** by **ACIDIC CLEANERS** (example - cleaners designed specifically for vitreous china lavatories and water closets), **HARSH ABRASIVES** or **POLISH**. To clean, simply wipe the surface with a damp soft cloth and blot dry with a soft cloth. Avoid directing water spray or cleaners directly at sensor lens.

## Instructions de nettoyage

Ce robinet de chasse d'eau commercial Delta est conçu et fabriqué conformément aux normes les plus élevées de qualité et de performance. Avec un entretien approprié, il offrira des années de service sans problème. Le nettoyage de ce produit doit être effectué avec soin. Bien que le fini soit extrêmement durable, il peut être **ENDOMMAGÉ** par les **NETTOYANTS ACIDES** (par exemple, les nettoyeurs conçus spécialement pour les lavabos et les toilettes en porcelaine vitrifiée), les **ABRASIFS PUISSANTS** ou les **PRODUITS DE POLISSAGE**. Pour le nettoyage, essuyez simplement la surface avec un chiffon doux humide et séchez-le avec un chiffon doux. Évitez de diriger des jets d'eau ou de nettoyeur directement sur la lentille du capteur.

## Instrucciones de limpieza

Esta válvula de descarga de Delta Commercial está diseñada y fabricada de acuerdo con los más altos estándares de calidad y rendimiento. Con el cuidado adecuado, brindará años de servicio sin problemas. Se debe tener cuidado con la limpieza de este producto. Aunque el acabado es extremadamente duradero, los **LIMPIADORES ÁCIDOS** (por ejemplo, limpiadores diseñados específicamente para escusados y escusados de porcelana vítrea), **ABRASIVOS FUERTES** o **PULIDORES** pueden **DAÑAR** el producto. Para limpiar, simplemente pase un paño húmedo por la superficie y séquela con un paño suave. Evite rociar agua o productos de limpieza directamente sobre la lente del sensor.

## Battery Strength Indicator (see Figure 13)

1. During Operation Mode - press and hold down the electronic override button (F-12) for approximately 10 seconds.

**NOTICE** DO NOT RELEASE the button when solid blue light is present - keep holding down.

2. After 10 seconds, the battery strength will be displayed via the red lights (F-13). The more lights that are present, the more life the batteries have.
3. When you are satisfied with the strength indication, release the electronic override button (F-12) to return to Operation mode.

## Indicateur De Charge (voir Figure 13)

1. En mode de fonctionnement - appuyez et maintenez enfoncé le bouton de commande électronique (F-12) pendant environ 10 secondes.

**AVIS** NE RELÂCHEZ PAS le bouton lorsque le voyant bleu est allumé - continuez à le maintenir enfoncé.

2. Après 10 secondes, le niveau de charge des piles sera affiché à l'aide des voyants rouges (F-13). Plus il y a de voyants allumés, plus la durée de vie des piles est longue.
3. Lorsque vous êtes satisfait du niveau de charge, relâchez le bouton de commande électronique (F-12) pour revenir au mode de fonctionnement.

## Indicador de la carga de las baterías (consulte la Figura 13)

1. Durante el modo de operación: mantenga presionado el botón de anulación (F-12) durante aproximadamente 10 segundos.

**AVISO** NO SUELTE el botón cuando esté encendida la luz azul sólida. Mantenga apretado. down.

2. Después de 10 segundos, se mostrará el nivel de carga de las baterías con las luces rojas (F-13). Cuando más luces haya, más baterías tendrá.
3. Cuando esté satisfecho con la indicación de fuerza, suelte el botón de anulación electrónica (F-12) para volver al modo de operación.

Figure 13



Visible LED Lights Voyants à DEL visibles Luces LED visibles	Battery Strength Puissance des piles Resistencia de la batería
5 Red 5 Rouge 5 Rojo	Very Healthy Très forte Muy buen estado
4 Red 4 Rouge 4 Rojo	Healthy Forte Healthy
3 Red 3 Rouge 3 Rojo	Average Moyenne Promedio
2 Red 2 Rouge 2 Rojo	Low Average Faible Promedio bajo
1 Red 1 Rouge 1 Rojo	<b>Replace Batteries</b> <b>Remplacer les piles</b> <b>Reemplace las baterías</b>

**NOTICE** Low Battery Level Indicator: One RED light flashes every 15 seconds, indicating approximately 5,000 flushes remain from when RED light first started flashing.

**AVIS** Indicateur de piles faibles : Un seul voyant ROUGE clignote toutes les 15 secondes, indiquant qu'il reste environ 5,000 chasses à partir du moment où le voyant ROUGE a commencé à clignoter.

**AVISO** Indicador de nivel de batería bajo: Una luz ROJA se enciende cada 15 segundos, lo que indica que quedan aproximadamente 5000 descargas a partir del momento en que se enciende la luz ROJA.

## Battery Replacement (see Figure 14)

### NOTICE

- Use of high quality Alkaline Batteries recommended when replacing.
  - All previously adjusted settings will be retained when batteries are changed.
1. Remove the two cover screws (F-3) and lift off metal cover (F-4).
  2. Hold electronic compartment (F-5) securely with one hand and open hinged lid (F-16) of the battery compartment in the back of the unit.
  3. Pull the battery holder (F-17) out and insert new set of four "AA" Alkaline batteries into battery holder. (Use the +/- signs on the batteries and the +/- signs on the battery holder for correct positioning.)

**NOTICE DO NOT USE** a metal screwdriver to remove snap (F-18) from battery holder (F-17).

4. Install the refreshed battery holder (F-17) back into the electronic compartment (F-5). (When the new batteries are installed and connected, an initial ascending and descending red light (F-13) sequence will occur.)
5. Close the battery compartment lid (F-15) ensuring wires are neatly tucked into compartment and are not pinched between case and cover. Test the electronic override button. Blue light (F-13) flashes once when override is activated.
6. Place the metal cover (F-4) back onto flushometer and replace the two cover screws (F-3).

**CAUTION DO NOT OVERTIGHTEN** the two cover screws (F-3).

7. Flushometer is now ready for use.

## Remplacement des piles (voir Figure 14)

### AVIS

- Il est recommandé d'utiliser des piles alcalines de haute qualité pour ce remplacement.
- Tous les réglages précédents sont conservés lorsque les piles sont changées.

1. Enlevez les deux vis du couvercle (F-3) et soulevez le couvercle métallique (F-4).
2. Tenez fermement le compartiment électronique (F-5) d'une main et ouvrez le couvercle à charnière (F-16) du compartiment des piles à l'arrière de l'appareil.
3. Sortez le support de piles (F-17) et insérez quatre nouvelles piles alcalines « AA » dans le support de piles. (Utilisez les signes +/- sur les piles et les signes +/- sur le support de piles pour bien les positionner.)

**AVIS N'UTILISEZ PAS** un tournevis métallique pour enlever le bouton-pression (F-18) du support de piles (F-17).

4. Réinstallez le support de piles contenant les nouvelles piles (F-17) dans le compartiment électronique (F-5). (Lorsque les nouvelles piles sont installées et branchées, les voyants rouges initiaux (F-13) s'allumeront en séquence ascendante et descendante.)
5. Fermez le couvercle du compartiment des piles (F-15) en vous assurant que les fils sont bien rangés et ne sont pas coincés entre le boîtier et le couvercle. Faites l'essai du bouton de commande électronique. Le voyant bleu (F-13) clignote une fois lorsque la commande électronique est activée.
6. Remplacez le couvercle métallique (F-4) sur le robinet de chasse et remettez en place les deux vis du couvercle (F-3).

**ATTENTION NE SERREZ PAS** trop les vis du couvercle (F-3).

7. Le robinet de chasse est maintenant prêt à être utilisé.

## Reemplazo de batería (consulte la Figura 14)

### AVISO

- Se recomienda el uso de pilas alcalinas de alta calidad al reemplazarlas.
- Todas las configuraciones previamente ajustadas se conservará cuando se cambien las baterías.

1. Retire los dos tornillos de la cubierta (F-3) y levante la cubierta metálica (F-4).
2. Sostenga el compartimento electrónico (F-5) firmemente con una mano y abra la tapa con bisagras (F-16) del compartimento de la batería en la parte posterior de la unidad.
3. Extraiga el portabaterías (f-17) e inserte un nuevo juego de cuatro pilas alcalinas "AA" en el portabaterías. (Use los signos +/- en las baterías y los signos +/- en el portabaterías para colocarlas bien.)

**AVISO NO USE** un destornillador metálico para retirar la cubierta (F-18) del portabaterías (F-17).

4. Vuelva a instalar el portabaterías (F-17) reiniciado en el compartimento electrónico (F-5). (Cuando estén instaladas y conectadas las nuevas baterías, se verá una secuencia inicial ascendente y descendente de luz roja (F-13).
5. Cierre la tapa del compartimento de la batería (F-15) asegurándose de que los cables estén acomodados de manera prolija en el compartimento y que no estén pinzados entre el estuche y la cubierta. Pruebe el botón de anulación electrónica. La luz azul (F-13) parpadea una vez que se active la anulación.
6. Vuelva a colocar la cubierta de metal (F-4) en el fluxómetro y coloque nuevamente los dos tornillos de la cubierta (F-3).

**ATENCIÓN NO APRIETE DEMASIADO** los dos tornillos de la cubierta (F-3).

7. El fluxómetro está listo para usar.

Figure 14

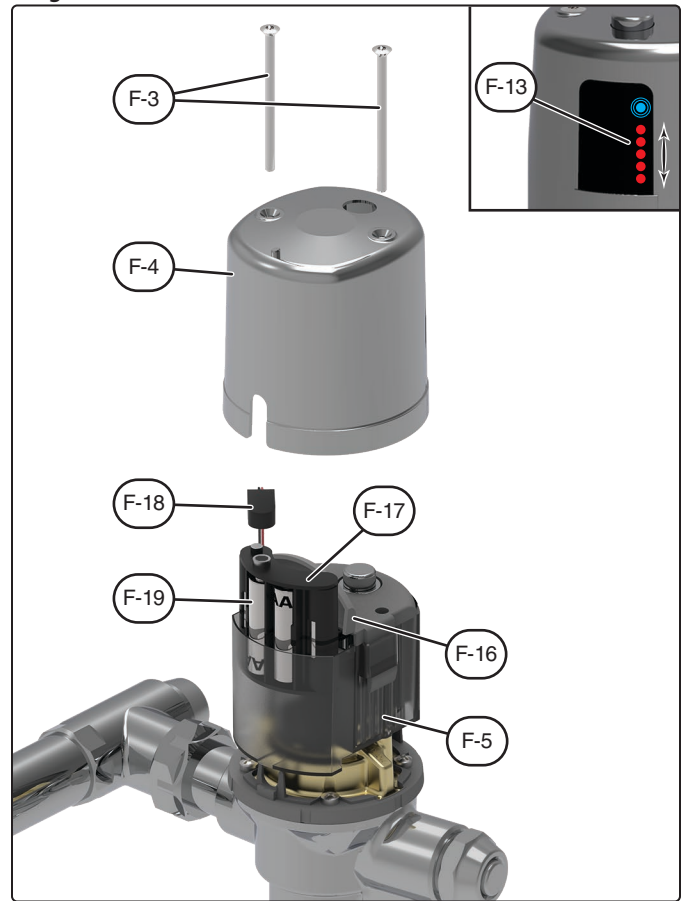

## Inlet Filter Maintenance (see Figure 15)

1. Remove plug button (D-1) and close supply stop (D) using a straight screw driver.
2. Using a wrench remove the retaining nut (F-2) from the supply stop (D).
3. Separate the left-hand thread flush valve tail (F-1) from the supply stop (D).
4. Remove the filter (N), and flush under water to clean any obstructions. If damaged replace filter (N).
5. Place filter (N) between the supply stop (D) and the left-hand thread flush valve tail (F-1), with conical screen facing into the water flow.

**⚠ WARNING** Inserting the filter (N) into the supply stop (D), 0.25" (6 mm) into the opening of the stop.

6. Install flushometer and filter onto the supply stop (D) and tighten retaining nut (F-2).

**⚠ WARNING** DO NOT over tighten the retaining nut (F-2).

7. Open supply stop (D) using a straight screw driver and re-install plug button (D-1) and check for leaks.

## Entretien du filtre d'arrivée d'eau (voir Figure 15)

1. Retirez le petit bouchon (D-1) et fermez l'arrêt d'alimentation (D) à l'aide d'un tournevis droit.
2. À l'aide d'une clé, dévissez l'écrou de raccordement (F-2) de l'arrêt d'alimentation (D).
3. Séparez la pièce d'extrémité du robinet de chasse à filetage à gauche (F-1) de l'arrêt d'alimentation (D).
4. Retirez le filtre (N), et passez-le sous l'eau pour éliminer les obstructions éventuelles. Si le filtre (N) est endommagé, remplacez-le.
5. Placez le filtre (N) entre l'arrêt de l'alimentation (D) et la pièce d'extrémité du robinet de chasse (F-1), avec le grillage conique orienté vers le débit d'eau.

**⚠ AVERTISSEMENT** Insérez le filtre (N) 0,25 po (6 mm) dans l'ouverture de l'arrêt d'alimentation (D).

6. Installez le robinet de chasse et le filtre sur l'arrêt d'alimentation (D) et serrez l'écrou de raccordement (F-2).

**⚠ AVERTISSEMENT** NE SERREZ PAS trop l'écrou de raccordement (F-2).

7. Ouvrez l'arrêt d'alimentation (D) à l'aide d'un tournevis droit, réinstallez le petit bouchon (D-1) et vérifiez la présence de fuites.

## Mantenimiento del filtro de entrada (consulte la Figura 15)

1. Retire el botón de cierre (D-1) y CIERRE el tope de suministro (D) con un desarmador recto.
2. Con una llave, retire la tuerca de sujeción (F-2) del tope de suministro (D).
3. Separe el extremo izquierdo de la conexión roscada de la válvula de descarga (F-1) de la válvula de suministro (D).
4. Retire el filtro (N) y enjuáguelo con agua para limpiar cualquier obstrucción. Si está dañado, sustituya el filtro (N).
5. Coloque el filtro (N) entre la válvula de suministro (D) y la cola de conexión roscada izquierda (F-1), con la malla cónica orientada hacia el flujo de agua.

**⚠ ADVERTENCIA** Inserte el filtro (N) en el tope de suministro (D), 0.25" (6 mm) dentro de la abertura del tope.

6. Instale la válvula de descarga y el filtro en el tope de suministro (D) y apriete la tuerca de retención (F-2).

**⚠ ADVERTENCIA** NO apriete demasiado la tuerca de retención (F-2).

7. Abra el tapón de suministro (D) con un desarmador recto y vuelva a instalar el botón de cierre (D-1); verifique que no haya fugas.

Figure 15

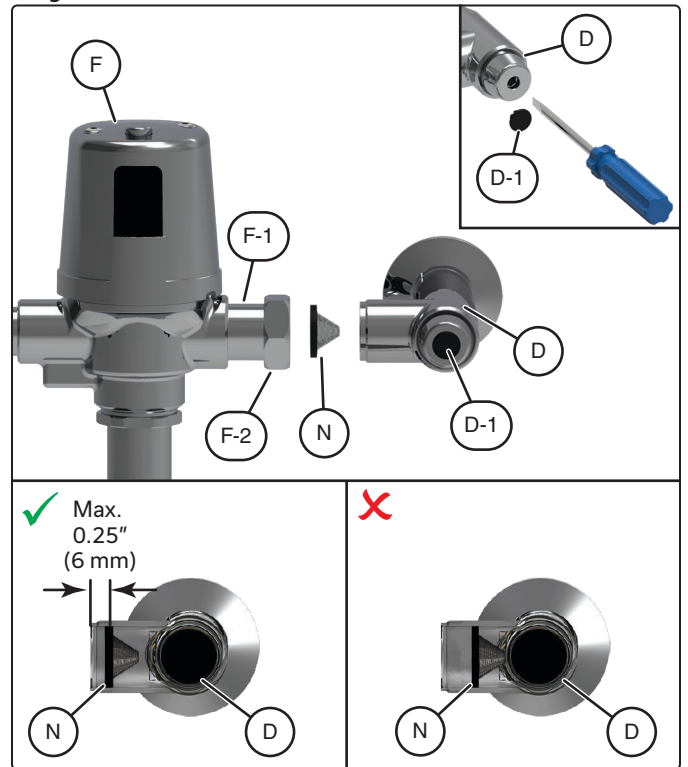

## Inadvertent Flushing (see Figure 16)

1. Check for the presence of a mirror or reflective surface across from the flushometer.
2. Cover the reflective surface by standing in front or with paper, if this resolves the inadvertent flushing then:
  - a. Follow the instructions ["Sensor Adjustment Verification" on page 19](#), to reduce the sensor range until inadvertent flushing is resolved.
  - b. If this does not resolve the inadvertent flushing proceed to step 3.
3. Remove the two cover screws (F-3), metal cover (F-4), cap (F-15) and electronic override button (F-12).
4. Raise the sensor (F-20) up out of the box to get access to the adjustment screw.
5. Using a 1/16" hex key turn the adjustment screw located on the top of the sensor (F-20). Turn the screw counter-clockwise to decrease the angle (aa) or clockwise to increase the angle, see Figure 16A.

- ⚠ WARNING DO NOT** let the board (G) touch the plastic housing (H), as shown in Figure 16B. Maximum screw rotation is approximately 2-1/2 turns.
6. If the cover of the board becomes detached, rotate the screw clockwise until it can be reattached and repeat step 5, taking care to ensure you do not over adjust the screw.

## Chasse d'eau par erreur (voir Figure 16)

1. Vérifiez s'il n'y aurait pas un miroir ou une surface réfléchissante en face du robinet de chasse.
2. Couvrez la surface réfléchissante en vous plaçant devant ou avec du papier, si cela résout le problème de la chasse d'eau par erreur :
  - a. Suivez les instructions [« Vérification du réglage du capteur » à la page 19](#), pour réduire la portée du capteur jusqu'à ce que la chasse d'eau par erreur ne se produise plus.
  - b. Si cela ne résout pas le problème de la chasse d'eau par erreur, passez à l'étape 3.
3. Retirez les deux vis (F-3) du couvercle métallique (F-4), la pièce (F-15) et le bouton de commande électronique (F-12).
4. Soulevez le capteur (F-20) pour le sortir de sa boîte et accéder à la vis de réglage.
5. A l'aide d'une clé hexagonale de 1/16 po, tournez la vis de réglage située sur le dessus du capteur (F-20). Tournez la vis dans le sens anti-horaire pour réduire l'angle (aa) ou dans le sens horaire pour augmenter l'angle, voir figure 16A.

- ⚠ AVERTISSEMENT NE LAISSEZ PAS** la carte de circuits (G) toucher le boîtier en plastique (H), comme le montre la Figure 16B. La rotation maximale de la vis est d'environ 2 1/2 tours.
6. Si le couvercle de la carte de circuits se détache, tournez la vis dans le sens horaire jusqu'à ce que vous puissiez le rattacher et répétez l'étape 5, en veillant à ne pas trop tourner la vis.

## Descarga involuntaria (consulte la Figura 16)

1. Verifique la presencia de un espejo o superficie reflectante del fluxómetro.
2. Cubra la superficie reflectante al pararse enfrente o con papel, si esto resuelve la descarga involuntaria, entonces:
  - a. Siga la instrucciones en ["Verificación de ajuste de sensor" en la página 19](#), para reducir el rango del sensor hasta que la descarga involuntaria se resuelva.
  - b. Si con esto no se resuelve la descarga involuntaria, proceda al paso 3.
3. Retire los dos tornillos de la cubierta (F-3), la cubierta metálica (F-4), la tapa (F-15) y el botón de anulación electrónica (F-12).
4. Levante el sensor (F-20) fuera de la caja para acceder al tornillo de ajuste.
5. Con una llave hexagonal de 1/16", gire el tornillo de ajuste ubicado en la parte superior del sensor (F-20). Gire el tornillo en sentido contrario a las agujas del reloj para disminuir el ángulo (aa) o en el sentido de las agujas del reloj para aumentar el ángulo, vea la Figura 16A.

- ⚠ ADVERTENCIA NO** permita que el tablero (G) toque la carcasa de plástico (H), como se muestra en la Figura 16B. La rotación máxima del tornillo es de aproximadamente 2-1/2 giros.
6. Si la cubierta del tablero se sale, gire el tornillo en el sentido de las agujas del reloj hasta que quede colocada nuevamente y repita el paso 5, con cuidado de no ajustar por demás el tornillo.

Figure 16

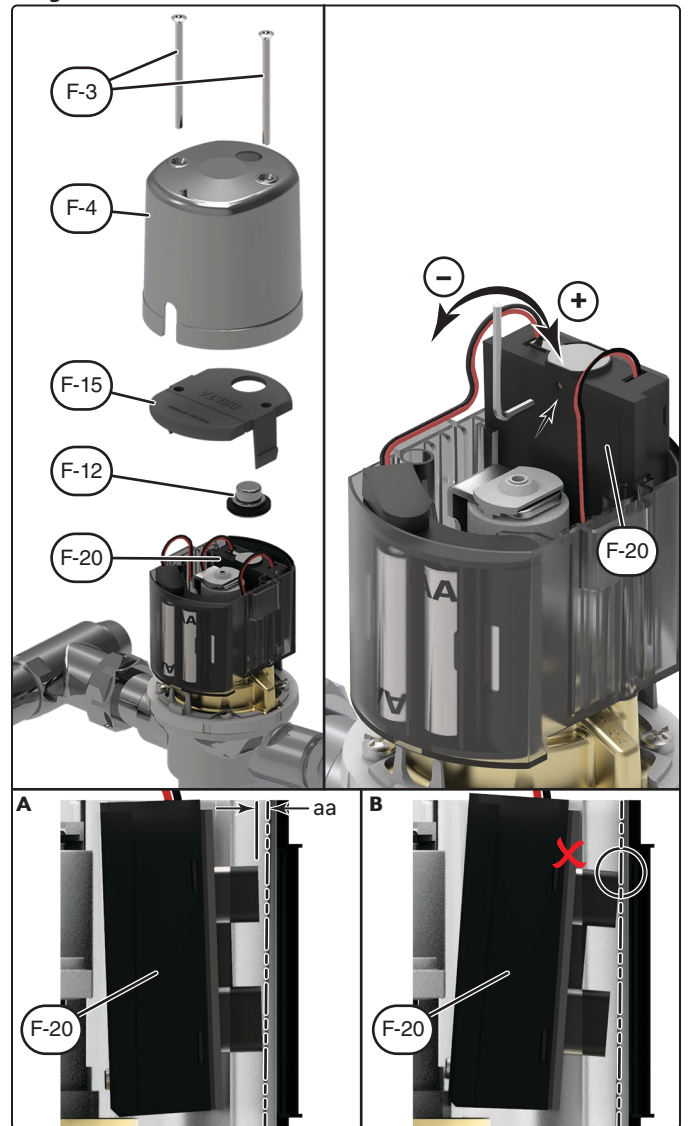

## Cap/Solenoid & Regulating Screw Assembly

### Maintenance (see Figure 17)

1. Close the supply stop (D).
2. Remove the two cover screws (F-3) and lift off metal cover (F-4).
3. Carefully lift the electronic compartment (F-5) off the cap/solenoid assembly (F-7), disconnect the solenoid wires from the electronic compartment (F-5).
4. Remove the gasket (F-6) from the cap/solenoid assembly (F-7).
5. Remove the four screws (F-8) holding the cap/solenoid assembly (F-7) to the flushometer body (F).
6. Remove the cap/solenoid assembly (F-7) carefully not to damage the diaphragm assembly (F-21).

### Cleaning the bypass slot

1. With the cap/solenoid assembly (F-7) removed use compressed air to clear any obstruction from the bypass slot in the cap/solenoid assembly (F-7). Blow from the inside of the cap to the outside of the cap.
2. Re-install cap/solenoid assembly (F-7) onto the flushometer body.

#### ⚠ CAUTION

- Ensure that the regulating screw (F-15) is located on the supply stop (D) side of the flushometer when installing the cap/solenoid assembly (F-7).
- When re-connecting the solenoid ensure wiring is connected correctly (black to black, red to red).

### Replace cap/solenoid & regulating screw assembly

1. Order the correct cap/solenoid assembly (F-7) for the flush volume, see ["Cap/Pin/Diaphragm Configuration Table" on page 25](#).
2. Install new cap/solenoid assembly (F-7) onto the flushometer body.

#### ⚠ CAUTION

- Ensure that the regulating screw (F-15) is located on the supply stop (D) side of the flushometer when installing the cap/solenoid assembly (F-7).
- When re-connecting the solenoid ensure wiring is connected correctly (black to black, red to red).

## Entretien de l'ensemble capuchon/solénoïde et vis de réglage (voir Figure 17)

1. Fermez l'arrêt d'alimentation (D).
2. Enlevez les deux vis du couvercle (F-3) et soulevez le couvercle métallique (F-4).
3. Soulevez doucement le compartiment électronique (F-5) de l'ensemble capuchon/solénoïde (F-7), débranchez les fils du solénoïde du compartiment électronique (F-5).
4. Enlevez le joint (F-6) de l'ensemble capuchon/solénoïde (F-7).
5. Retirez les quatre vis (F-8) qui fixent l'ensemble capuchon/solénoïde (F-7) au corps du robinet de chasse (F).
6. Enlevez l'ensemble capuchon/solénoïde (F-7) en prenant soin de ne pas endommager l'ensemble du diaphragme (F-21).

### Nettoyer la cannelure de dérivation

1. Une fois l'ensemble capuchon/solénoïde (F-7) enlevé, utilisez de l'air comprimé pour dégager toute obstruction de la cannelure de dérivation de l'ensemble capuchon/solénoïde (F-7). Soufflez de l'intérieur du capuchon vers l'extérieur du capuchon.
2. Réinstallez l'ensemble capuchon/solénoïde (F-7) sur le corps du robinet de chasse.

#### ⚠ ATTENTION

- Assurez-vous que la vis de réglage (F-15) est située du côté de l'arrêt d'alimentation (D) du robinet de chasse quand vous installez l'ensemble capuchon/solénoïde (F-7).
- Lorsque vous rebranchez le solénoïde, assurez-vous que les fils sont correctement raccordés (noir à noir, rouge à rouge).

### Remplacer l'ensemble capuchon, solénoïde et vis de réglage

1. Commandez le bon ensemble capuchon/solénoïde (F-7) pour le débit de chasse, voir [« Tableau de configuration capuchon/goupille de verrouillage/diaphragme » à la page 25](#).
2. Installez le nouvel ensemble capuchon/solénoïde (F-7) sur le corps du robinet de chasse.

#### ⚠ ATTENTION

- Assurez-vous que la vis de réglage (F-15) est située du côté de l'arrêt d'alimentation (D) du robinet de chasse quand vous installez l'ensemble capuchon/solénoïde (F-7).
- Lorsque vous rebranchez le solénoïde, assurez-vous que les fils sont correctement raccordés (noir à noir, rouge à rouge).

Figure 17

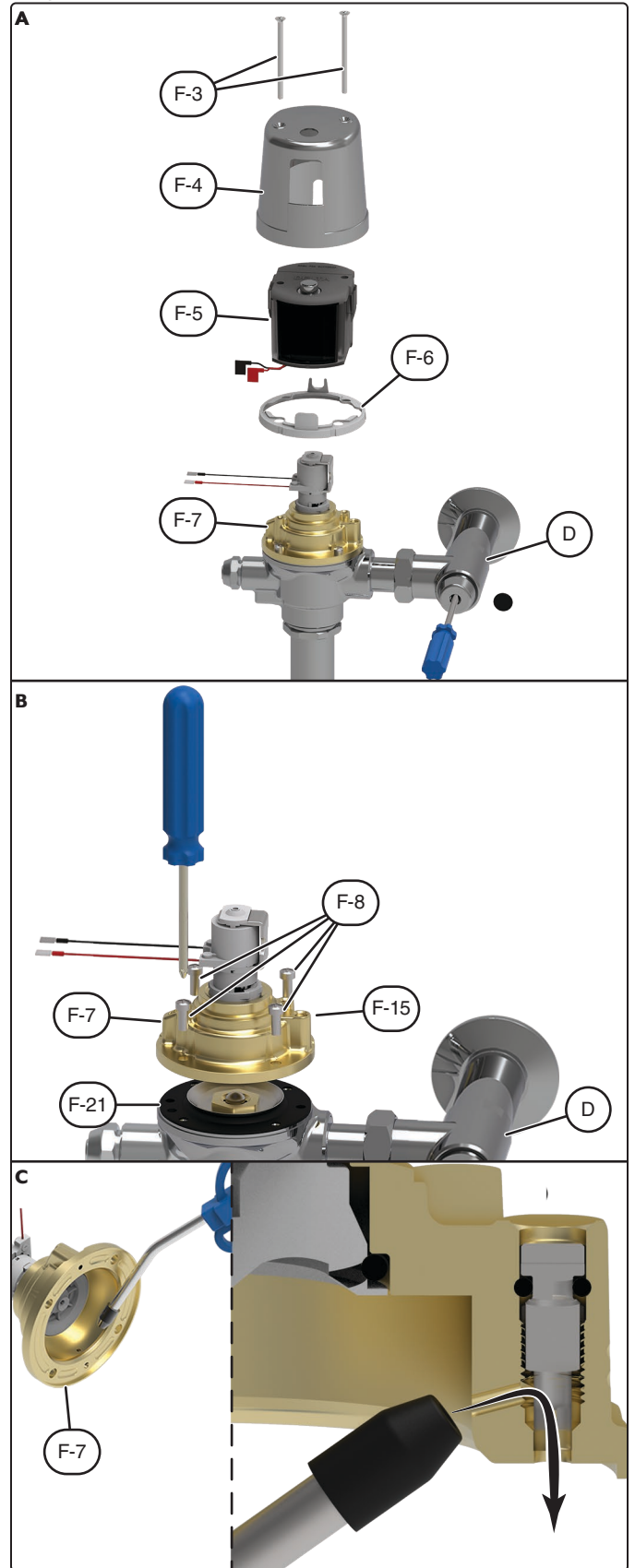

## Mantenimiento del montaje del tapón/solenoides y tornillo de regulación *(consulte la Figura 17)*

1. Cierre la parada de suministro (D).
2. Retire los dos tornillos de la cubierta (F-3) y levante la cubierta metálica (F-4).
3. Levante con cuidado el compartimento electrónico (F-5) por fuera del montaje del tapón/solenoides (F-7), desconecte los cables del solenoides del compartimento electrónico (F-5).
4. Retire la junta (F-6) del conjunto de tapón/solenoides (F-7).
5. Desmonte los cuatro tornillos (F-8) que sujetan el montaje del tapón/solenoides (F-7) al cuerpo del fluxómetro (F).
6. Retire el montaje del tapón/solenoides (F-7) con cuidado de no dañar el montaje del diafragma (F-21).

### Limpieza de la ranura de derivación

1. Una vez retirado el montaje del tapón/solenoides (F-7), utilice aire comprimido para eliminar cualquier obstrucción de la ranura de derivación del montaje del tapón/solenoides (F-7). Sople desde el interior del tapón hacia el exterior de este.
2. Vuelva a instalar el nuevo montaje del tapón/solenoides (F-7) en el cuerpo del fluxómetro.

#### **⚠ ATENCIÓN**

- Asegúrese de que el tornillo regulador (F-15) esté situado en el lado del tope de suministro (D) del fluxómetro cuando instale el montaje del tapón (F-7).
- Al volver a conectar el solenoides, asegúrese de que el cableado esté conectado correctamente (negro a negro, rojo a rojo).

### Sustituya el montaje del tapón/solenoides y tornillo regulador

1. Pida el montaje de tapón/solenoides adecuado ( ) para el volumen de descarga, consulte ["Tabla de configuración del tapón/pasador/diafragma" en la página 25](#).
2. Instale el nuevo montaje del tapón/solenoides (F-7) en el cuerpo del fluxómetro.

#### **⚠ ATENCIÓN**

- Asegúrese de que el tornillo regulador (F-15) esté situado en el lado del tope de suministro (D) del fluxómetro cuando instale el montaje del tapón (F-7).
- Al volver a conectar el solenoides, asegúrese de que el cableado esté conectado correctamente (negro a negro, rojo a rojo).

## Diaphragm/Guide Assembly And Seat Maintenance

(see Figure 18)

1. Close the supply stop (D).
2. Remove the two cover screws (F-3) and lift off metal cover (F-4).
3. Carefully lift the electronic compartment (F-5) off the cap/solenoid assembly (F-7), disconnect the solenoid wires from the electronic compartment (F-5).
4. Remove the gasket (F-6) from the cap/solenoid assembly (F-7).
5. Remove the four screws (F-8) holding the cap/solenoid assembly (F-7) to the flushometer body (F).
6. Remove the cap/solenoid assembly (F-7) and the poppet pin (F-22) carefully not to damage the diaphragm assembly (F-21).
7. Carefully remove the diaphragm assembly (F-21), clean and inspect it for damage. Replace if required.
8. Using a 1.5" socket wrench remove the seat (F-23) from the flushometer body (F), check for damage and replace if required.

**NOTICE** If the rubber diaphragm is damaged it can be replaced with repair part number 060079A-MMO using 061506A - socket wrench for diaphragm assembly nut for models made after February 2025.

### ⚠ WARNING

- When re-installing the diaphragm assembly (F-21) and poppet pin (F-22) ensure the holes are in the correct orientation as illustrated.
- Ensure that the regulating screw (F-15) is located on the supply stop (D) side of the flushometer when installing the cap/solenoid assembly (F-7).
- When re-connecting the solenoid, ensure wiring is connected correctly (black to black, red to red).

## Entretien de l'assemblage du diaphragme et de l'assise

(voir Figure 18)

1. Fermez l'arrêt d'alimentation (D).
2. Enlevez les deux vis du couvercle (F-3) et soulevez le couvercle métallique (F-4).
3. Soulevez doucement le compartiment électronique (F-5) de l'ensemble capuchon/solénoïde (F-7), débranchez les fils du solénoïde du compartiment électronique (F-5).
4. Enlevez le joint (F-6) de l'ensemble capuchon/solénoïde (F-7).
5. Retirez les quatre vis (F-8) qui fixent l'ensemble capuchon/solénoïde (F-7) au corps du robinet de chasse (F).
6. Enlevez l'ensemble capuchon/solénoïde (F-7) et la goupille de verrouillage (F-22) en prenant soin de ne pas endommager l'ensemble du diaphragme (F-21).
7. Retirez avec précaution l'ensemble du diaphragme (F-21), nettoyez-le et vérifiez qu'il n'est pas endommagé. Remplacez-le au besoin.
8. À l'aide d'une clé à douille de 1,5 po (38,1 mm), retirez l'assise (F-23) du corps du robinet de chasse (F), vérifiez qu'elle n'est pas endommagée et remplacez-la si nécessaire.

**AVIS** Si le diaphragme en caoutchouc est endommagé, il peut être remplacé par la pièce de rechange no 060079A-MMO en utilisant 061506A - clé à douille pour l'écrout d'assemblage du diaphragme pour les modèles fabriqués après février 2025.

### ⚠ AVERTISSEMENT

- Lorsque vous réinstallez l'ensemble du diaphragme (F-21) et la goupille de verrouillage (F-22), assurez-vous que les trous sont orientés correctement, tel qu'illustré.
- Assurez-vous que la vis de réglage (F-15) est située du côté de l'arrêt d'alimentation (D) du robinet de chasse quand vous installez l'ensemble capuchon/solénoïde (F-7).
- Lorsque vous rebranchez le solénoïde, assurez-vous que les fils sont correctement raccordés (noir à noir, rouge à rouge).

## Mantenimiento del montaje del diafragma/guía y del asiento (consulte la Figura 18)

1. Cierre la parada de suministro (D).
2. Retire los dos tornillos de la cubierta (F-3) y levante la cubierta metálica (F-4).
3. Levante con cuidado el compartimento electrónico (F-5) por fuera del montaje del tapón/solenóide (F-7), desconecte los cables del solenoide del compartimento electrónico (F-5).
4. Retire la junta (F-6) del conjunto de tapón/solenóide (F-7).
5. Desmonte los cuatro tornillos (F-8) que sujetan el montaje del tapón/solenóide (F-7) al cuerpo del fluxómetro (F).
6. Retire el montaje del tapón/solenóide (F-7) y el pasador (F-22) con cuidado de no dañar el montaje del diafragma (F-21).
7. Retire con cuidado el montaje del diafragma (F-21), límpielo e inspecciónelo en busca de daños. Sustitúyalo si es necesario.
8. Con una llave de tubo de 1.5", retire el asiento (F-23) del cuerpo del fluxómetro (F), verifique si hay daños y reemplácelo si es necesario.

**AVISO** Si el diafragma de goma está dañado, se puede reemplazar con la pieza de reparación número 060079A-MMO usando la llave 061506A para la tuerca de montaje del diafragma para modelos fabricados después de febrero de 2025.

### ⚠ ADVERTENCIA

- Cuando vuelva a instalar el montaje del diafragma (F-21) y el pasador del obturador (F-22), asegúrese de que los orificios estén en la orientación correcta, tal como se muestra en la ilustración.
- Asegúrese de que el tornillo regulador (F-15) esté situado en el lado del tope de suministro (D) del fluxómetro cuando instale el montaje del tapón (F-7).
- Al volver a conectar el solenoide, asegúrese de que el cableado esté conectado correctamente (negro a negro, rojo a rojo).

Figure 18

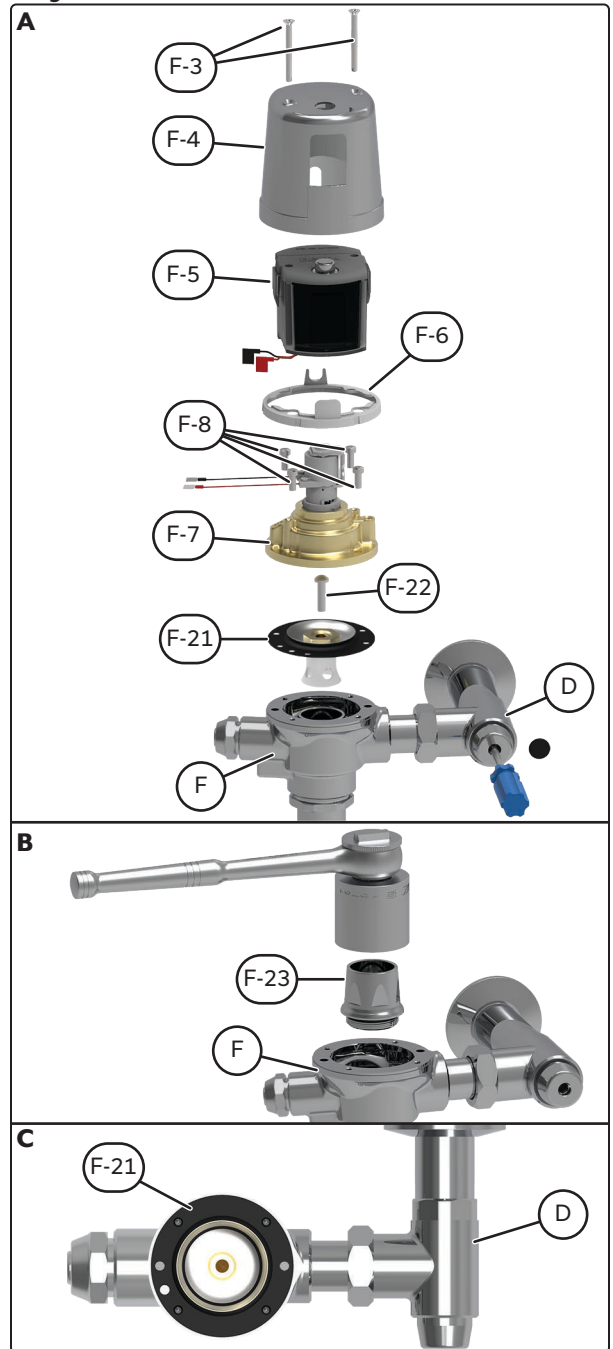

## MMO Button Maintenance (see Figure 19)

1. **CLOSE** the supply stop (D).
2. Using a wrench remove the capnut (F-24).
3. Remove the cage assembly (F-25) from the flushometer body (F).
4. With the cage assembly (F-25) removed, check for damage to the O-ring (F-26) and washer (F-27). If damaged replace cage assembly (F-25).
5. If not damaged, clean the washer (F-27) by depressing the button (F-28) and wiping with a damp cloth around and under the stem bolt (F-29).
6. Re-assemble MMO button assembly, and re-open the supply stop (D).

## Entretien Du Bouton MMO (voir Figure 19)

1. **FERMEZ** le robinet d'arrêt (D).
2. À l'aide d'une clé, enlevez l'écrou (F-24).
3. Retirez l'ensemble de la cage (F-25) du corps du robinet de chasse (F).
4. Avec l'armature (F-25) démontée, vérifiez le joint torique (F-26) et la rondelle (F-27) pour des dommages. Si endommagé, réinstallez l'ensemble de la cage (F-25).
5. S'il n'y a pas de dommages, nettoyez la rondelle (F-27) en appuyant sur le bouton (F-28) et essuyez la surface autour et en-dessous du boulon de la tige (F-29) à l'aide d'un chiffon humide.
6. Ré-assemblez le bouton MMO et ré-ouvrez le robinet d'arrêt (D).

## Mantenimiento del botón MMO (consulte la Figura 19)

1. **Cierre** la parada de suministro (D).
2. Con una llave inglesa, retire la tuerca (F-24).
3. Retire el montaje de la jaula ( ) del cuerpo del fluxómetro (F).
4. Con el conjunto de la jaula (F-25) retirado, compruebe si hay daños en la junta tórica (F-26) y la arandela (F-27). Si está dañado, reemplace el conjunto de la jaula (F-25).
5. Si no está dañado, limpie la arandela (F-27) presionando el botón (F-28) y limpiando con un paño mojado alrededor y debajo del vástago (F-29).
6. Vuelva a montar el conjunto de botones MMO y vuelva a abrir el tope de suministro (D).

Figure 19

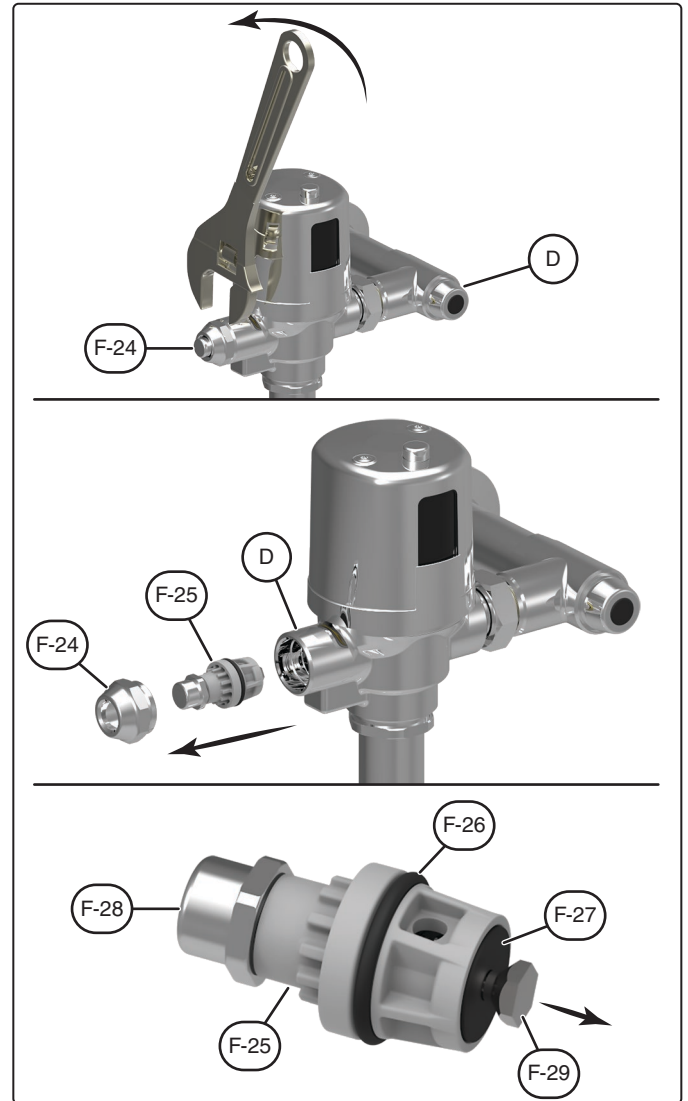

## Standard Left-Hand Thread Tail Extensions Install (061428A and 061429A) (see Figure 20)

**NOTICE** For valves manufactured between January 2013 – January 2024, you must replace 061422A / 061428A / 061429A left-hand thread tails with right-hand thread tails 060506A / 060354A / 060355A used prior to 2024.

1. Close the supply stop (D).
2. Disconnect the left-hand thread flush valve tail (F-1) from the supply stop (D) by removing the retaining nut (F-2).
3. Using a 13/16" hex socket wrench remove the left-hand thread flush valve tail (F-1).

**CAUTION** The Flush Valve Tails Have "LEFT-HANDED THREADS".

4. Remove the tail o-rings (F-31), retaining ring (F-32), retaining nut (F-2) and install them onto the new standard left-hand thread tail extension (F-30).

**NOTICE** Replace tail o-rings (F-31) (060082A), retaining ring (F-32) (060692A), retaining nut (F-2) (061423A) if they appear damaged. (Sold Separately)

5. Install the new standard left-hand thread tail extension (F-30) into the flushometer body (F) using the 13/16" hex socket wrench .
6. Connect the new standard left-hand thread flush valve tail (F-30) to the supply stop (D) with the retaining nut (F-2).

**CAUTION** DO NOT overtighten the retaining nut (F-2).

7. Open the supply stop (D) and check for leaks.

## Installation de la rallonge de la pièce d'extrémité standard à filetage à gauche (061428A et 061429A)

(voir Figure 20)

**AVIS** Pour les robinets fabriqués entre janvier 2013 et janvier 2024, vous devez remplacer les pièces d'extrémité à filetage à gauche 061422A / 061428A / 061429A par des pièces d'extrémité à filetage à droite 060506A / 060354A / 060355A utilisées avant 2024.

1. Fermez l'arrêt d'alimentation (D).
2. Déconnectez la pièce d'extrémité du robinet de chasse à filetage à gauche (F-1) de l'arrêt d'alimentation (D) en retirant l'écrou de fixation (F-2).
3. À l'aide d'une clé à douille hexagonale de 13/16 po, retirez la pièce d'extrémité du robinet de chasse à filetage à gauche (F-1).

**ATTENTION** Les pièces d'extrémité des robinets de chasse ont des « FILETS À GAUCHE ».

4. Retirez les joints toriques de la pièce d'extrémité (F-31), la bague de verrouillage (F-32), l'écrou de fixation (F-2) et installez-les sur la nouvelle rallonge de la pièce d'extrémité standard à filetage à gauche (F-30).

**AVIS** Remplacez les joints toriques de la pièce d'extrémité (F-31) (060082A), la bague de verrouillage (F-32) (060692A) et l'écrou de fixation (F-2) (061423A) s'ils semblent endommagés. (Vendus séparément)

5. Installez la nouvelle rallonge de la pièce d'extrémité standard à filetage à gauche (F-30) dans le corps du robinet de chasse (F) à l'aide de la clé à douille hexagonale de 13/16 po.
6. Raccordez la nouvelle pièce d'extrémité du robinet de chasse standard à filetage à gauche (F-30) à l'arrêt d'alimentation (D) à l'aide de l'écrou de fixation (F-2).

**ATTENTION** NE SERREZ PAS trop l'écrou de raccordement (F-2).

7. Ouvrez l'arrêt d'alimentation (D) et vérifiez s'il y a présence de fuites.

## Instalación de extensiones de cola de rosca izquierda estándar (061428A y 061429A)

(consulte la Figura 20)

**AVISO** Para válvulas fabricadas entre enero de 2013 y enero de 2024, debe reemplazar los extremos con conexión roscada izquierda 061422A / 061428A / 061429A con extremos con conexión roscada derecha 060506A / 060354A / 060355A que se utilizaron antes de 2024.

1. Cierre la parada de suministro (D).
2. Desconecte el cola de rosca izquierda (F-1) de la oferta (D) al retirar la tuerca de retenciones (F-2).
3. Con una llave de tubo hexagonal de 13/16", retire la cola de la válvula de descarga de rosca izquierda (F-1).

**ATENCIÓN** Las colas de las válvulas de descarga tienen "ROSCAS IZQUIERDAS".

4. Retire las juntas tóricas de cola (F-31), anillo de retención (F-32), tuerca de retención (F-2) e instálelas en la nueva extensión de cola de rosca izquierda estándar (F-30).

**AVISO** Reemplace las juntas tóricas de cola (F-31) (060082A), el anillo de retención (F-32) (060692A), la tuerca de retención (F-2) (061423A) si parecen dañadas. (Se vende por separado)

5. Instale el nuevo extremo estándar de la conexión roscada izquierda (F-30) en el cuerpo de fluxómetro (F) usando la llave hexagonal de 13/16".
6. Conecte el nuevo extremo de la válvula de descarga de la tuerca del ldo izquierdo (F-30) en la válvula de suministro (D) con la tuerca de retención (F-2).

**ATENCIÓN** NO apriete demasiado la tuerca de retención (F-2).

7. Abra el tope de suministro (D) y verifique si hay fugas.

Figure 20

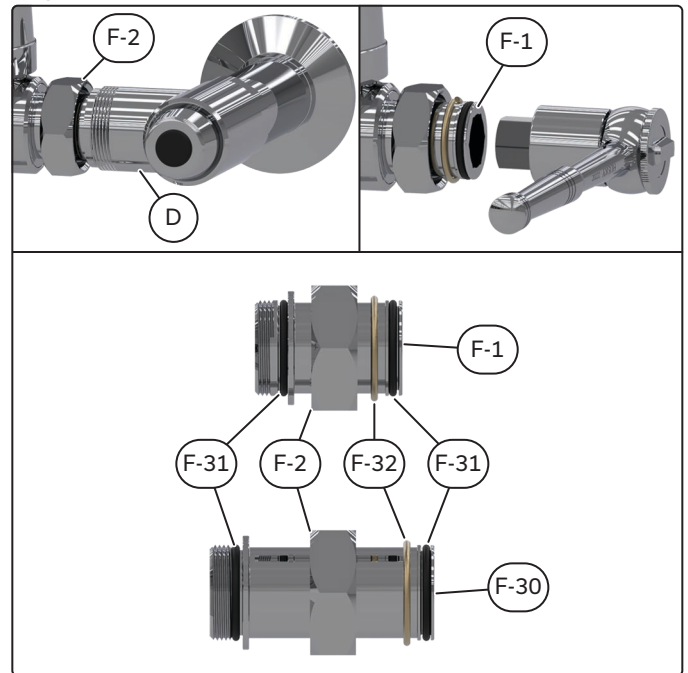

## Delta® Commercial Faucet Limited Warranty

### Parts and Finish

All parts (including electronic parts other than batteries) and finishes of this Delta® Commercial product are warranted to the original purchaser to be free from defects in material and workmanship for five (5) years from the date that the product is received by the original purchaser or their authorized representative (installation contractor, etc.). No warranty is provided on batteries. Special terms and conditions may apply for specific models. Please refer to the Model Specification Sheet for more details.

### What We Will Do

Masco Canada Limited will repair or replace, free of charge, during the applicable warranty period (as described above), any part or finish that proves defective in material and/or workmanship under normal installation, use and service. If repair or replacement is not practical, Masco Canada Limited may elect to refund the purchase price in exchange for the return of the product. **These are your exclusive remedies.**

### What Is Not Covered

Any labor charges incurred by the purchaser to repair, replace, install or remove this product are not covered by this warranty. Masco Canada Limited shall not be liable for any damage to the commercial product resulting from reasonable wear and tear, misuse, abuse, neglect, changing building conditions (such as voltage spikes), aggressive waters for sterilization, gray water (recycled or repurposed water for toilet usage), improper or incorrectly performed installation, maintenance or repair, including failure to follow the applicable care and cleaning instructions, and any other exclusions set forth in the Maintenance and Installation manual for the particular product. Masco Canada Limited recommends using a professional plumber for all installation and repair. We also recommend that you use only genuine Delta® replacement parts.

### What You Must Do To Obtain Warranty Service Or Replacement Parts

A warranty claim may be made and replacement parts may be obtained by calling or writing as follows:

#### In the United States:

Delta Faucet Company  
55 E. 111th Street  
Indianapolis, IN 46280  
Attention: Warranty Service  
<https://www.deltafaucet.com/commercial/contact-us>

#### In Canada:

Masco Canada Limited  
Technical Service Centre  
350 South Edgeware Road  
St. Thomas, Ontario N5P 4L1  
<https://www.deltafaucet.ca/commercial/contact-us>

Delta® Commercial products covered under this warranty include: Delta Commercial TECK® series, Delta Commercial HDF® series, Delta Commercial DEMD™ series and AD™ series. This warranty applies only to Delta® Commercial products installed in the United States of America and Canada.

### Limitation on Duration of Implied Warranties.

Please note that some states/provinces (including Quebec) do not allow limitations on how long an implied warranty lasts, so the below limitations may not apply to you. **TO THE MAXIMUM EXTENT PERMITTED BY APPLICABLE LAW, ANY IMPLIED WARRANTY OR CONDITION, INCLUDING THE IMPLIED WARRANTIES OF MERCHANTABILITY AND OF FITNESS FOR A PARTICULAR PURPOSE, IS LIMITED TO THE STATUTORY PERIOD OR THE DURATION OF THIS WARRANTY, WHICHEVER IS SHORTER.**

### Limitation of Special, Incidental or Consequential Damages.

Please note that some states/provinces (including Quebec) do not allow the exclusion or limitation of special, incidental or consequential damages, so the below limitations and exclusions may not apply to you. **TO THE MAXIMUM EXTENT PERMITTED BY APPLICABLE LAW, THIS WARRANTY DOES NOT COVER, AND MASCO CANADA LIMITED SHALL NOT BE LIABLE FOR ANY SPECIAL, INCIDENTAL OR CONSEQUENTIAL DAMAGES (INCLUDING LABOR CHARGES TO REPAIR, REPLACE, INSTALL OR REMOVE THIS PRODUCT), WHETHER ARISING OUT OF BREACH OF ANY EXPRESS OR IMPLIED WARRANTY OR CONDITION, BREACH OF CONTRACT, TORT, OR OTHERWISE. MASCO CANADA LIMITED SHALL NOT BE LIABLE FOR ANY DAMAGE TO THE COMMERCIAL PRODUCT RESULTING FROM REASONABLE WEAR AND TEAR, MISUSE, ABUSE, NEGLIGENCE, CHANGING BUILDING CONDITIONS (SUCH AS VOLTAGE SPIKES), AGGRESSIVE WATERS FOR STERILIZATION, GRAY WATER (RECYCLED OR REPURPOSED WATER FOR TOILET USAGE), IMPROPER OR INCORRECTLY PERFORMED INSTALLATION, MAINTENANCE OR REPAIR, INCLUDING FAILURE TO FOLLOW THE APPLICABLE CARE AND CLEANING INSTRUCTIONS, AND ANY OTHER EXCLUSIONS SET FORTH IN THE MAINTENANCE AND INSTRUCTION MANUAL FOR THE PARTICULAR PRODUCT.** Note to residents of the State of New Jersey: The provisions of this document are intended to apply to the fullest extent permitted by the laws of the State of New Jersey.

### Additional Rights

This warranty gives you specific legal rights, and you may also have other rights which vary from state/province to state/province.

This is Masco Canada Limited's exclusive written warranty and the warranty is not transferable.

If you have any questions or concerns regarding our warranty, please call, mail or email us as provided above.

This device complies with Part 15 of the FCC Rules. Operation is subject to the following two conditions:

- (1) this device may not cause harmful interference, and
- (2) this device must accept any interference received, including interference that may cause undesired operation.

**NOTICE** This equipment has been tested and found to comply with the limits for a Class A digital device, pursuant to Part 15 of the FCC Rules. These limits are designed to provide reasonable protection against harmful interference when the equipment is operated in a commercial environment. This equipment generates, uses, and can radiate radio frequency energy and, if not installed and used in accordance with the instruction manual, may cause harmful interference to radio communications. Operation of this equipment in a residential area is likely to cause harmful interference in which case the user will be required to correct the interference at his own expense.

**WARNING** Changes or modifications not expressly approved by the manufacturer could void the user's authority to operate the equipment.

**CAN ICES-3 (A) / NMB-3(A)**

© 2025 Masco Canada Ltd.

255069, Rev H

For further technical assistance, call Delta Commercial Technical Service at **1-800-387-8277**.

## Garantie limitée sur les robinets commerciaux de Delta<sup>MD</sup>

### Pièces et fini

Toutes les pièces (y compris les pièces électroniques autres que les piles) et les finis de ce produit commercial Delta<sup>MD</sup> sont garantis à l'acheteur initial contre tout défaut de matériel et de fabrication pendant cinq (5) ans à compter de la date de réception du produit par l'acheteur initial ou son représentant autorisé (entrepreneur en installation, etc.). Aucune garantie n'est consentie sur les piles. Des termes et conditions spéciaux peuvent s'appliquer sur des modèles spécifiques. Veuillez vous reporter aux feuilles de spécifications des modèles pour obtenir plus de détails.

### Ce que nous ferons

Masco Canada Limitée va réparer ou remplacer, sans frais, pendant la période de garantie applicable (telle que décrite ci-dessus), toute pièce ou tout fini qui présenterait un vice de matériau et/ou de main-d'œuvre sous des conditions normales d'installation, d'utilisation et de service. Si l'option de réparation ou de remplacement n'est pas praticable, Masco Canada Limitée peut décider de rembourser le prix d'achat, en échange du retour du produit. **Ce sont vos recours exclusifs.**

### Ce qui n'est pas couvert

Tous les frais de main-d'œuvre encourus par l'acheteur pour réparer, remplacer, installer ou enlever ce produit ne sont pas couverts par cette garantie. Masco Canada Limitée ne peut pas être tenue responsable de quelque dommage au produit commercial résultant d'une usure et détérioration raisonnables, d'un mauvais usage, abus, négligence, changement dans les conditions de l'immeuble (comme des pointes de tension), des eaux agressives pour la stérilisation, des eaux grises (de l'eau recyclée ou recueillie pour utilisation dans la toilette), un entretien, une réparation ou une installation inadéquate ou réalisée de manière incorrecte, y compris un manquement à suivre les instructions d'entretien et de nettoyage pertinentes, et toute autre exclusion décrite dans le manuel d'installation et d'entretien pour ce produit en particulier. Masco Canada Limitée recommande d'utiliser les services d'un plombier professionnel pour toute installation et réparation. Nous vous recommandons aussi d'utiliser uniquement des pièces de rechange Delta<sup>MD</sup> originales.

### Ce que vous devez faire pour obtenir un service sous garantie ou des pièces de rechange

Votre réclamation sous garantie peut être faite et des pièces de rechange peuvent être obtenues, en appelant ou en écrivant comme suit :

#### Aux États-Unis :

Delta Faucet Company  
55 E. 111th Street  
Indianapolis, IN 46280  
<https://www.deltafaucet.com/commercial/contact-us>

#### Au Canada :

Masco Canada Limitée  
Technical Service Centre  
350 South Edgeware Road  
St. Thomas, Ontario N5P 4L1  
<https://fr.deltafaucet.ca/commercial/contact-us>

Les produits commerciaux Delta<sup>MD</sup> couverts sous cette garantie incluent : Les produits des Séries Delta Commercial TECK<sup>MD</sup>, des Séries Delta Commercial HDF<sup>MD</sup>, des Séries Delta Commercial DEMD<sup>MC</sup> et des Séries AD<sup>MC</sup>. Cette garantie s'applique uniquement aux produits commerciaux Delta<sup>MD</sup> installés aux États-Unis d'Amérique et au Canada.

### Limitation de durée des garanties implicites

Veillez noter que certains états ou certaines provinces (y compris le Québec) ne permettent pas de limiter la durée d'une garantie implicite, donc les limitations ci-dessous peuvent ne pas vous concerner. **DANS LA MESURE MAXIMALE PERMISE PAR LA LOI, TOUTE GARANTIE OU CONDITION IMPLICITE, Y COMPRIS LES GARANTIES IMPLICITES DE QUALITÉ MARCHANDE ET D'ADÉQUATION À UN USAGE PARTICULIER, EST LIMITÉE À LA PÉRIODE LÉGALE OU LA DURÉE DE CETTE GARANTIE, SELON LA PÉRIODE LA PLUS COURTE.**

### Limitation des dommages spéciaux, consécutifs ou indirects

Certains états ou certaines provinces ne permettent pas de limiter de la durée des garanties implicites, ni d'exclure ou de limiter les dommages accessoires ou indirects, donc les limitations ou les exclusions ci-dessus peuvent ne pas vous concerner. **DANS LA MESURE MAXIMALE PERMISE PAR LA LOI, CETTE GARANTIE NE COUVRE PAS, ET MASCO CANADA LIMITÉE DÉCLINE TOUTE RESPONSABILITÉ DES DOMMAGES SPÉCIAUX, FORTUITS OU CONSÉCUTIFS (Y COMPRIS LES FRAIS DE MAIN-D'ŒUVRE POUR RÉPARER, REMPLACER, INSTALLER OU DÉMONTÉ CE PRODUIT), QU'ILS SURVIENNENT D'UNE VIOLATION DE LA GARANTIE OU CONDITION EXPRESSE OU IMPLICITE, UNE RUPTURE DE CONTRAT, UN DÉLIT, OU AUTRE. MASCO CANADA LIMITÉE NE SERA PAS TENUE RESPONSABLE DES DOMMAGES AU PRODUIT COMMERCIAL RÉSULTANT DE L'USURE NORMALE ET RAISONNABLE, UN USAGE ABUSIF, LA NÉGLIGENCE, LE CHANGEMENT DES CONDITIONS DE CONSTRUCTION (COMME DES POINTES DE TENSION), LES EAUX AGRESSIVES POUR LA STÉRILISATION, L'EAU GRISSE (EAU RECYCLÉE OU RÉORIENTÉE POUR L'USAGE DANS LA TOILETTE), OU UNE MAUVAISE INSTALLATION, UN MAUVAIS ENTRETIEN OU UNE MAUVAISE RÉPARATION, Y COMPRIS LE NON-RESPECT DES DIRECTIVES DE SOINS ET DE NETTOYAGE ET TOUT AUTRE EXCLUSION PRÉVUE DANS LE MANUEL D'ENTRETIEN ET D'INSTRUCTIONS POUR LE PRODUIT PARTICULIER.** Avis aux résidents de l'état du New Jersey : Les dispositions du présent document sont censées s'appliquer dans la pleine mesure permise par les lois de l'État du New Jersey.

### Droits additionnels

Cette garantie vous confère des droits légaux spécifiques, et vous pourriez avoir d'autres droits, lesquels varient d'un état ou d'une province à l'autre. Ceci est la garantie exclusive par écrit de Masco Canada Limitée, et cette garantie n'est pas transférable. Pour toute question ou tout problème concernant notre garantie, veuillez nous appeler, nous écrire ou nous transmettre un courriel, aux coordonnées fournies ci-dessus.

Ce dispositif est conforme à la section 15 des règlements FCC. L'utilisation est sujette aux deux conditions suivantes :

- (1) ce dispositif ne doit pas être la source d'interférences nuisibles, et
- (2) ce dispositif doit accepter toutes les interférences reçues, y compris les interférences pouvant mener à des opérations non souhaitées.

**AVIS** Cet appareil a été testé et déterminé conforme aux limites imposées aux dispositifs numériques de classe A, conformément à la section 15 des règlements FCC. Ces limites sont conçues pour offrir une protection raisonnable contre les interférences nuisibles au niveau d'une installation commerciale. Cet appareil produit, utilise et peut émettre une énergie radiofréquence et peut, s'il n'est pas installé et utilisé selon les consignes, causer des interférences nuisibles aux communications radios. L'utilisation de cet appareil dans un endroit résidentiel peut causer des interférences nuisibles, auquel cas l'utilisateur devra corriger les interférences à ses propres frais.

**AVERTISSEMENT** Tous changements ou modifications non explicitement approuvés par Delta risquent d'annuler le droit de l'utilisateur à utiliser l'équipement.

CAN ICES-3 (A) / NMB-3(A)

© 2025 Masco Canada Lte.

255069, Rev H

Pour obtenir de l'assistance technique, appelez le service technique de Delta Commercial au **1-800-387-8277**.

## Garantía limitada de los grifos comerciales de Delta®

### Partes y acabado

Se garantiza al comprador original que todas las piezas (incluidas las piezas electrónicas que no sean baterías) y acabados de este producto Delta® Commercial no presentan defectos de materiales y mano de obra durante cinco (5) años a partir de la fecha de recepción del producto por parte del comprador original o su representante autorizado (contratista de instalación, etc.). Las baterías no cuentan con ninguna garantía. Ciertos modelos específicos pueden estar sujetos a términos y condiciones especiales. Consulte la Hoja de especificaciones del modelo por más detalles.

### Lo que haremos

Masco Canada Limited reparará o reemplazará, sin cargo, durante el período correspondiente de la garantía (tal como se describe arriba), toda parte o acabado que presente defectos de materiales y/o de mano de obra bajo instalación, uso y servicio normales. Si se justifica la reparación o el reemplazo, Masco Canada Limited puede decidir devolverle el importe de la compra a cambio de la devolución del producto. **Estas son sus únicas opciones.**

### Lo que no está cubierto

Cualquier cargo de mano de obra incurrido por el comprador para reparar, reemplazar, instalar o remover este producto no está cubierto por esta garantía. Masco Canada Limited no será responsable por ningún daño al producto comercial causado por desgaste normal, uso inadecuado, abuso, negligencia, cambios en las condiciones del lugar (como picos de voltaje), agua de esterilización agresiva, aguas grises ( agua reciclada para usar en los baños), instalación, mantenimiento o reparaciones inapropiadas o incorrectas, incluyendo la falta de cuidado y limpieza que figuran en las instrucciones y cualquier otra exclusión indicada en el manual de mantenimiento e instalación para este producto en particular. Masco Canada Limited recomienda usar un plomero profesional para todas las instalaciones y reparaciones. También le recomendamos usar solamente partes de reemplazo genuinas de Delta®.

### Lo que debe hacer para obtener servicio de garantía o partes de reemplazo

Se puede realizar un reclamo de garantía y obtener partes de reemplazo llamando o escribiendo a:

#### En los Estados Unidos:

Delta Faucet Company  
55 E. 111th Street  
Indianapolis, IN 46280  
Attention: Warranty Service  
<https://es.deltafaucet.com/commercial/contact-us>

#### En Canadá:

Masco Canada Limited  
Technical Service Centre  
350 South Edgeware Road  
St. Thomas, Ontario N5P 4L1  
<https://www.deltafaucet.ca/commercial/contact-us>

Los productos comerciales Delta® cubiertos bajo esta garantía incluyen: La serie comercial TECK® de Delta, la serie comercial HDF® de Delta, la serie comercial DEMD™ y la serie de AD™. Esta garantía cubre solamente los productos comerciales Delta® instalados en los Estados Unidos de América y Canadá.

Este aparato cumple con las reglas de la Parte 15 de FFC (Comisión Federal de Comunicaciones de EE.UU.). Su operación está sujeta a las dos siguientes condiciones:

- (1) Este aparato no puede causar interferencias nocivas, y
- (2) Este aparato debe aceptar cualquier interferencia recibida, incluso interferencias que pueden causar la operación indeseable.

**AVISO** Este equipo se ha probado y se encontró que cumple con los límites para un aparato digital de Clase A, según las reglas de la Parte 15 de la FCC. Los límites se diseñaron para suministrar protección razonable contra interferencias nocivas cuando se opera el equipo en un ambiente comercial. Este equipo genera, utiliza y puede emitir energía de radiofrecuencia y, si no se instala y utiliza según el manual de instrucciones, puede causar interferencias nocivas a las radiocomunicaciones. La operación de este equipo en un área residencial puede causar interferencia nociva, en cuyo caso el usuario tendrá que corregir la interferencia a su propia expensa.

**⚠️ ADVERTENCIA** Alteraciones o modificaciones no expresamente aprobadas por Delta podrían anular la autorización para que el usuario opere el equipo.

CAN ICES-3 (A) / NMB-3(A)

### Limitación de la duración de las garantías implícitas

Por favor, tenga en cuenta que algunos estados o provincias (incluyendo a Quebec) no permiten limitaciones en cuanto a la duración de las garantías implícitas; por lo tanto, es posible que las siguientes limitaciones no sean pertinentes a usted. **EN EL MÁXIMO GRADO EN QUE LO PERMITA LA LEY VIGENTE, CUALQUIER GARANTÍA IMPLÍCITA O CONDICIÓN, INCLUYENDO LAS GARANTÍAS IMPLÍCITAS DE COMERCIABILIDAD E IDONEIDAD PARA UN PROPOSITO PARTICULAR, ESTÁN LIMITADAS AL PERÍODO ESTATUTARIO O A LA DURACIÓN DE ESTA GARANTÍA, CUALQUIERA QUE SEA MÁS CORTA.**

### Limitación de daños especiales, incidentales o consecuentes

Por favor, tenga en cuenta que algunos estados o provincias (incluyendo a Quebec) no permiten la exclusión o limitaciones de daños especiales, incidentales o consecuentes; por lo tanto, es posible que las siguientes limitaciones y exclusiones no sean pertinentes a usted. **EN EL MÁXIMO GRADO EN QUE LO PERMITA LA LEY VIGENTE, ESTA GARANTÍA NO CUBRE, Y LA EMPRESA DELTA FAUCET COMPANY NO SE RESPONSABILIZA POR NINGÚN DAÑO ESPECIAL, INCIDENTAL O CONSECUCIONAL (INCLUYENDO CARGOS LABORALES PARA REPARAR, INSTALAR O DESINSTALAR ESTE PRODUCTO), YA SEA QUE SE GENERE POR EL QUEBRANTO DE CUALQUIER GARANTÍA EXPRESA O IMPLÍCITA, EL QUEBRANTO DEL CONTRATO, AGRAVIO O POR CUALQUIER OTRO MOTIVO. MASCO CANADA LIMITED NO SE RESPONSABILIZA POR NINGÚN DAÑO DEL PRODUCTO COMERCIAL DEBIDO A DESGASTE Y DETERIORO RAZONABLES, MAL USO, ABUSO, NEGLIGENCIA, CAMBIO DE LAS CONDICIONES DEL EDIFICIO (TALES COMO PICOS DE TENSIÓN) AGUAS AGRESIVAS PARA ESTERILIZACIÓN, AGUA GRIS (RECICLADA O AGUA PARA USO EN SANITARIOS), INSTALACIÓN, REPARACIÓN O MANTENIMIENTO REALIZADOS DE FORMA INAPROPIADA O INCORRECTA, INCLUYENDO LA OMISIÓN DEL SEGUIMIENTO DE LAS INSTRUCCIONES APPLICABLES DE INSTALACIÓN, CUIDADO Y LIMPIEZA Y CUALQUIER OTRA EXCLUSIÓN ESTABLECIDA EN EL MANUAL DE MANTENIMIENTO E INSTRUCCIONES DEL PRODUCTO PARTICULAR.** Aviso para los residentes del Estado de Nueva Jersey: las disposiciones de este documento están concebidas para aplicarse hasta el máximo grado en que lo permitan las leyes del Estado de Nueva Jersey.

### Derechos adicionales

Esta garantía le otorga derechos legales específicos, y usted puede también tener otros derechos los que varían de estado a estado o de provincia a provincia.

Esta es la garantía escrita exclusiva de Masco Canada Limited y no es transferible.

Si tiene alguna pregunta o duda con respecto a nuestra garantía, llámenos, escribanos o envíenos un correo electrónico como se indica más arriba.

© 2025 Masco Canada Lte.

255069, Rev H

Para obtener asistencia técnica adicional, llame al servicio técnico comercial de Delta al **1-800-387-8277**.